



新製品

端面溝入れカセットシステム 224

内部給油式

AXIAL CASSETTES SYSTEM 224
With internal coolant supply



特長：

THE DIFFERENCE: MORE POSSIBILITIES

- **内部給油機構採用で
刃先の長寿命化を実現**
Long tool life due to internal
coolant supply
- **高圧クーラントに対応し
切りくずの排出性を向上**
Improved chip removal due to
high coolant pressure
- **切りくず分断に適した
刃先形状の採用**
Chipbreaking due to adapted
chip geometries

端面溝入れ Face Grooving



カセット Cassette

LAK224

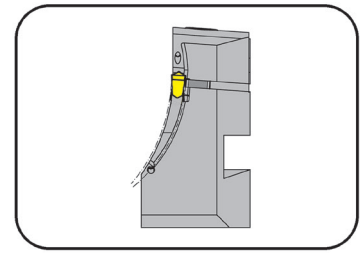

外径φ	Outer groove Ø	38-1000 mm
最大溝深さ	Depth of groove up to	14 mm
溝幅	Width of groove	3-4 mm

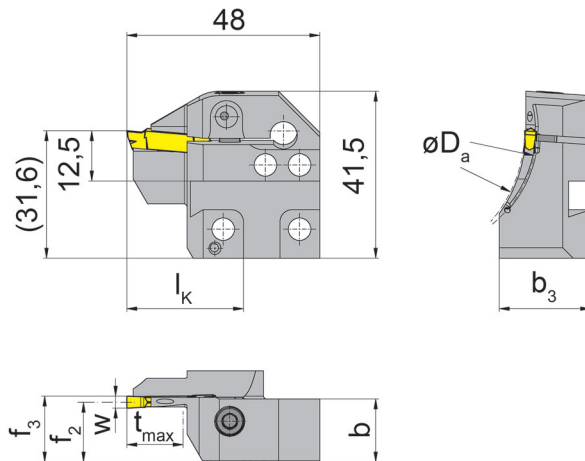

適用インサート
for Indexable insert

タイプ S224
Type

L = 左勝手バージョン
L = left hand version

型式 Part number	D _{a min}	D _{a max}	t _{max}	b	b ₃	f ₂	f ₃	w	l _k
LAK224.5060.03.IK	50	60	14	15.7	23.7	14.9	f ₂ +w/2	3	29
LAK224.6075.03.IK	60	75	14	15.7	22.7	14.9	f ₂ +w/2	3	29
LAK224.7590.03.IK	75	90	14	15.7	22.7	14.9	f ₂ +w/2	3	29
LAK224.9011.03.IK	90	110	14	15.7	21.0	14.9	f ₂ +w/2	3	29
LAK224.1113.03.IK	110	130	14	15.7	21.0	14.9	f ₂ +w/2	3	29
LAK224.1318.03.IK	130	180	14	15.7	20.0	14.9	f ₂ +w/2	3	29
LAK224.1830.03.IK	180	300	14	15.7	19.0	14.9	f ₂ +w/2	3	29
LAK224.3000.03.IK	300	1000	14	15.7	16.9	14.9	f ₂ +w/2	3	29
LAK224.3847.04.IK	38	47	14	15.7	24.2	14.4	f ₂ +w/2	4	29
LAK224.4760.04.IK	47	60	14	15.7	23.7	14.4	f ₂ +w/2	4	29
LAK224.6075.04.IK	60	75	14	15.7	23.7	14.4	f ₂ +w/2	4	29
LAK224.7590.04.IK	75	90	14	15.7	22.7	14.4	f ₂ +w/2	4	29
LAK224.9013.04.IK	90	130	14	15.7	21.0	14.4	f ₂ +w/2	4	29
LAK224.1318.04.IK	130	180	14	15.7	21.0	14.4	f ₂ +w/2	4	29
LAK224.1830.04.IK	180	300	14	15.7	19.0	14.4	f ₂ +w/2	4	29
LAK224.3000.04.IK	300	1000	14	15.7	16.7	14.4	f ₂ +w/2	4	29

適用ツールホルダー L...K1/L...K1.IK und R...K2/R...K2.IK
For basic toolholder L...K1/L...K1.IK and R...K2/R...K2.IK

上記以外の寸法はお問い合わせください
Further sizes upon request

mm表記
Dimensions in mm

注釈

締付ねじはツールホルダーに付属しています。別途注文は必要ございません。

Ordering note:

The fastening screw is combined with the basic toolholder - no separate order required.

ねじの適正締付トルク値は技術資料をご確認下さい。

For torque specification of the screw, please see Technical Instructions.

予備部品

Spare Parts

カセット Cassette	ねじ Clamping Screw	トルクスレンチ TORX PLUS® Wrench
LAK224...	5.13 T20P	T20PQ

端面溝入れ Face Grooving



カセット Cassette

LAK224

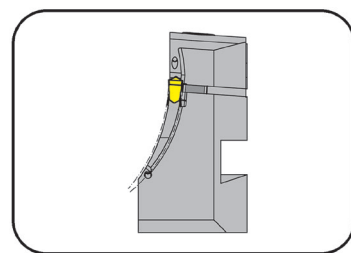

外径φ	Outer groove Ø	38-1000 mm
最大溝深さ	Depth of groove up to	14 mm
溝幅	Width of groove	5-6 mm

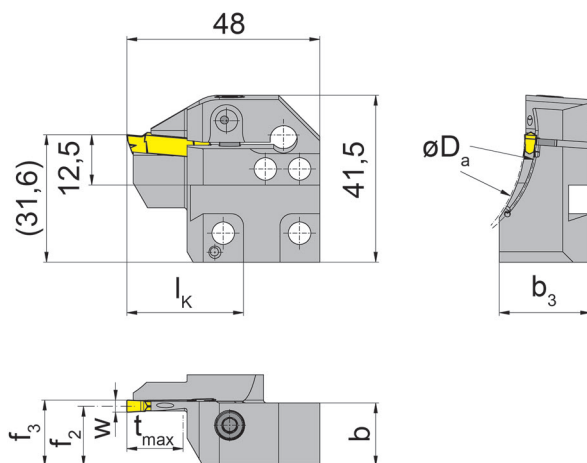

適用インサート
for Indexable insert

タイプ S224
Type

L = 左勝手バージョン
L = left hand version

型式 Part number	D _{a min}	D _{a max}	t _{max}	b	b ₃	f ₂	f ₃	w	l _k
LAK224.3847.05.IK	38	47	14	15.7	23.7	13.9	f ₂ +w/2	5	29
LAK224.4760.05.IK	47	60	14	15.7	23.7	13.9	f ₂ +w/2	5	29
LAK224.6075.05.IK	60	75	14	15.7	23.7	13.9	f ₂ +w/2	5	29
LAK224.7590.05.IK	75	90	14	15.7	22.0	13.9	f ₂ +w/2	5	29
LAK224.9013.05.IK	90	130	14	15.7	22.0	13.9	f ₂ +w/2	5	29
LAK224.1318.05.IK	130	180	14	15.7	21.0	13.9	f ₂ +w/2	5	29
LAK224.1830.05.IK	180	300	14	15.7	19.0	13.9	f ₂ +w/2	5	29
LAK224.3000.05.IK	300	1000	14	15.7	16.7	13.9	f ₂ +w/2	5	29
LAK224.6075.06.IK	60	75	14	15.7	23.0	13.4	f ₂ +w/2	6	29
LAK224.7590.06.IK	75	90	14	15.7	23.0	13.4	f ₂ +w/2	6	29
LAK224.9013.06.IK	90	130	14	15.7	21.0	13.4	f ₂ +w/2	6	29
LAK224.1318.06.IK	130	180	14	15.7	21.0	13.4	f ₂ +w/2	6	29
LAK224.1830.06.IK	180	300	14	15.7	19.0	13.4	f ₂ +w/2	6	29
LAK224.3000.06.IK	300	1000	14	15.7	16.7	13.4	f ₂ +w/2	6	29

適用ツールホルダー L...K1/L...K1.IK und R...K2/R...K2.IK 上記以外の寸法はお問い合わせください
For basic toolholder L...K1/L...K1.IK and R...K2/R...K2.IK Further sizes upon request

mm表記
Dimensions in mm

注釈

締付ねじはツールホルダーに付属しています。別途注文は必要ございません。

Ordering note:

The fastening screw is combined with the basic toolholder - no separate order required.

ねじの適正締付トルク値は技術資料をご確認下さい。

For torque specification of the screw, please see Technical Instructions.

予備部品

Spare Parts

カセット Cassette	ねじ Clamping Screw	トルクスレンチ TORX PLUS® Wrench
LAK224...	5.13 T20P	T20PQ

カセット

Cassette

RAK224

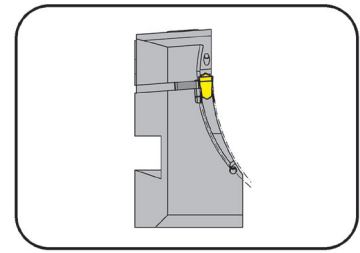

外径φ	Outer groove Ø	38-1000 mm
最大溝深さ	Depth of groove up to	14 mm
溝幅	Width of groove	3-4 mm

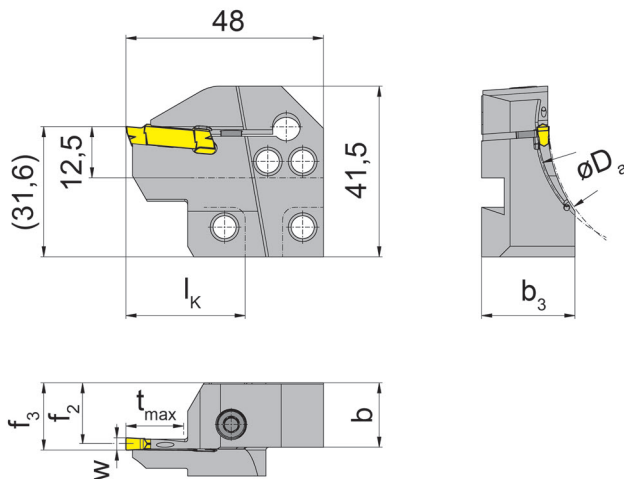

適用インサート
for Indexable insert

タイプ S224
Type

R = 右勝手バージョン
R = right hand version

型式 Part number	D _{a min}	D _{a max}	t _{max}	b	b ₃	f ₂	f ₃	w	l _k
RAK224.5060.03.IK	50	60	14	15.7	23.7	14.9	f ₂ +w/2	3	29
RAK224.6075.03.IK	60	75	14	15.7	22.7	14.9	f ₂ +w/2	3	29
RAK224.7590.03.IK	75	90	14	15.7	22.7	14.9	f ₂ +w/2	3	29
RAK224.9011.03.IK	90	110	14	15.7	21.0	14.9	f ₂ +w/2	3	29
RAK224.1113.03.IK	110	130	14	15.7	21.0	14.9	f ₂ +w/2	3	29
RAK224.1318.03.IK	130	180	14	15.7	20.0	14.9	f ₂ +w/2	3	29
RAK224.1830.03.IK	180	300	14	15.7	19.0	14.9	f ₂ +w/2	3	29
RAK224.3000.03.IK	300	1000	14	15.7	16.9	14.9	f ₂ +w/2	3	29
RAK224.3847.04.IK	38	47	14	15.7	24.2	14.4	f ₂ +w/2	4	29
RAK224.4760.04.IK	47	60	14	15.7	23.7	14.4	f ₂ +w/2	4	29
RAK224.6075.04.IK	60	75	14	15.7	23.7	14.4	f ₂ +w/2	4	29
RAK224.7590.04.IK	75	90	14	15.7	22.7	14.4	f ₂ +w/2	4	29
RAK224.9013.04.IK	90	130	14	15.7	21.0	14.4	f ₂ +w/2	4	29
RAK224.1318.04.IK	130	180	14	15.7	21.0	14.4	f ₂ +w/2	4	29
RAK224.1830.04.IK	180	300	14	15.7	19.0	14.4	f ₂ +w/2	4	29
RAK224.3000.04.IK	300	1000	14	15.7	16.7	14.4	f ₂ +w/2	4	29

適用ツールホルダー L...K1/L...K1.IK und R...K2/R...K2.IK 上記以外の寸法はお問い合わせください
For basic toolholder L...K1/L...K1.IK and R...K2/R...K2.IK Further sizes upon request

mm表記
Dimensions in mm

注釈
締付ねじはツールホルダーに付属しています。別途注文は必要ございません。

Ordering note:
The fastening screw is combined with the basic toolholder - no separate order required.

ねじの適正締付トルク値は技術資料をご確認下さい。
For torque specification of the screw, please see Technical Instructions.

予備部品

Spare Parts

カセット Cassette	ねじ Clamping Screw	トルクスレンチ TORX PLUS® Wrench
RAK224...	5.13 T20P	T20PQ

端面溝入れ Face Grooving



カセット Cassette

RAK224

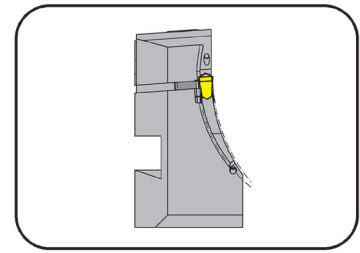

外径φ	Outer groove Ø	38-1000 mm
最大溝深さ	Depth of groove up to	14 mm
溝幅	Width of groove	5-6 mm

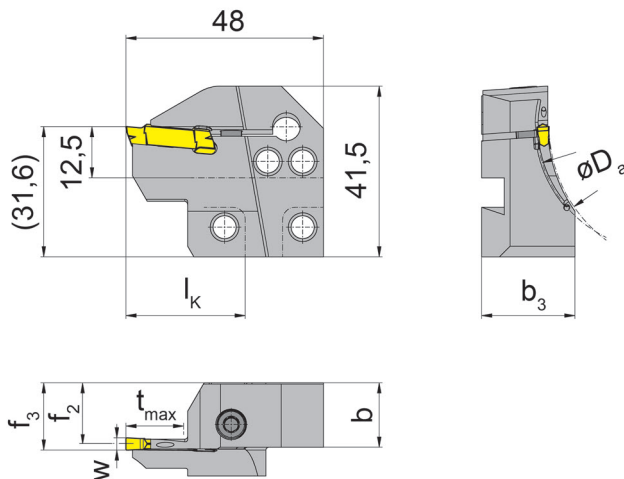

適用インサート
for Indexable insert

タイプ S224
Type

R = 右勝手バージョン
R = right hand version

型式 Part number	D _{a min}	D _{a max}	t _{max}	b	b ₃	f ₂	f ₃	w	l _k
RAK224.3847.05.IK	38	47	14	15.7	23.7	13.9	f ₂ +w/2	5	29
RAK224.4760.05.IK	47	60	14	15.7	23.7	13.9	f ₂ +w/2	5	29
RAK224.6075.05.IK	60	75	14	15.7	23.7	13.9	f ₂ +w/2	5	29
RAK224.7590.05.IK	75	90	14	15.7	22.0	13.9	f ₂ +w/2	5	29
RAK224.9013.05.IK	90	130	14	15.7	22.0	13.9	f ₂ +w/2	5	29
RAK224.1318.05.IK	130	180	14	15.7	21.0	13.9	f ₂ +w/2	5	29
RAK224.1830.05.IK	180	300	14	15.7	19.0	13.9	f ₂ +w/2	5	29
RAK224.3000.05.IK	300	1000	14	15.7	16.7	13.9	f ₂ +w/2	5	29
RAK224.6075.06.IK	60	75	14	15.7	23.0	13.4	f ₂ +w/2	6	29
RAK224.7590.06.IK	75	90	14	15.7	23.0	13.4	f ₂ +w/2	6	29
RAK224.9013.06.IK	90	130	14	15.7	21.0	13.4	f ₂ +w/2	6	29
RAK224.1318.06.IK	130	180	14	15.7	21.0	13.4	f ₂ +w/2	6	29
RAK224.1830.06.IK	180	300	14	15.7	19.0	13.4	f ₂ +w/2	6	29
RAK224.3000.06.IK	300	1000	14	15.7	16.7	13.4	f ₂ +w/2	6	29

適用ツールホルダー L...K1/L...K1.IK und R...K2/R...K2.IK 上記以外の寸法はお問い合わせください
For basic toolholder L...K1/L...K1.IK and R...K2/R...K2.IK Further sizes upon request

mm表記
Dimensions in mm

注釈

締付ねじはツールホルダーに付属しています。別途注文は必要ございません。

Ordering note:

The fastening screw is combined with the basic toolholder - no separate order required.

ねじの適正締付トルク値は技術資料をご確認下さい。

For torque specification of the screw, please see Technical Instructions.

予備部品

Spare Parts

カセット Cassette	ねじ Clamping Screw	トルクスレンチ TORX PLUS® Wrench
RAK224...	5.13 T20P	T20PQ

端面溝入れ Face Grooving



カセット Cassette

LIK224

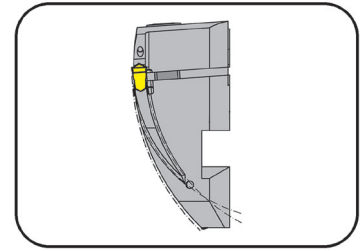

外径φ	Outer groove Ø	38-1000 mm
最大溝深さ	Depth of groove up to	14 mm
溝幅	Width of groove	3-4 mm

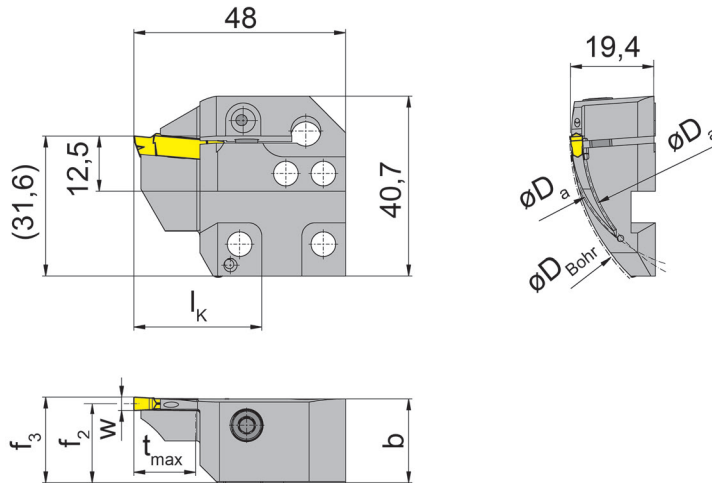

適用インサート
for Indexable insert

タイプ S224
Type

L = 左勝手バージョン
L = left hand version

型式 Part number	D _{Bohr}	D _{a min}	D _{a max}	t _{max}	b	f ₂	f ₃	w	l _k
LIK224.5060.03.IK	90	50	60	14	19	17.9	f ₂ +w/2	3	29
LIK224.6075.03.IK	90	60	75	14	19	17.9	f ₂ +w/2	3	29
LIK224.7590.03.IK	90	75	90	14	19	17.9	f ₂ +w/2	3	29
LIK224.9011.03.IK	90	90	110	14	19	17.9	f ₂ +w/2	3	29
LIK224.1113.03.IK	110	110	130	14	19	17.9	f ₂ +w/2	3	29
LIK224.1318.03.IK	130	130	180	14	19	17.9	f ₂ +w/2	3	29
LIK224.1830.03.IK	180	180	300	14	19	17.9	f ₂ +w/2	3	29
LIK224.3847.04.IK	90	38	47	14	19	17.4	f ₂ +w/2	4	29
LIK224.4760.04.IK	90	47	60	14	19	17.4	f ₂ +w/2	4	29
LIK224.6075.04.IK	90	60	75	14	19	17.4	f ₂ +w/2	4	29
LIK224.7590.04.IK	90	75	90	14	19	17.4	f ₂ +w/2	4	29
LIK224.9013.04.IK	90	90	130	14	19	17.4	f ₂ +w/2	4	29
LIK224.1318.04.IK	130	130	180	14	19	17.4	f ₂ +w/2	4	29
LIK224.3000.04.IK	300	300	1000	14	19	17.4	f ₂ +w/2	4	29

適用ツールホルダー L...K1/L...K1.IK und R...K2/R...K2.IK 上記以外の寸法はお問い合わせください
For basic toolholder L...K1/L...K1.IK and R...K2/R...K2.IK Further sizes upon request

mm表記
Dimensions in mm

注釈
締付ねじはツールホルダーに付属しています。別途注文は必要ございません。

Ordering note:

The fastening screw is combined with the basic toolholder - no separate order required.

ねじの適正締付トルク値は技術資料をご確認下さい。

For torque specification of the screw, please see Technical Instructions.

予備部品

Spare Parts

カセット Cassette	ねじ Clamping Screw	TORX PLUS®-Schlüssel TORX PLUS® Wrench
LIK224...	5.13 T20P	T20PQ

端面溝入れ Face Grooving



カセット Cassette

LIK224

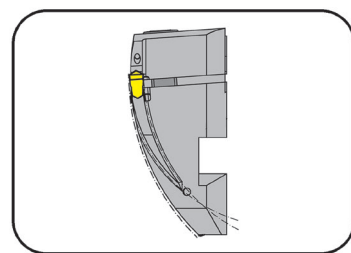

外径φ
最大溝深さ
溝幅

Outer groove Ø
Depth of groove up to
Width of groove

38-1000 mm
14 mm
5-6 mm

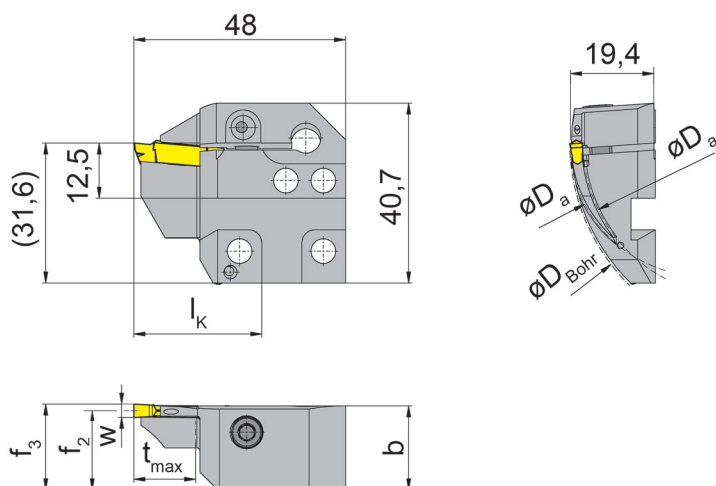

適用インサート
for Indexable insert

タイプ S224
Type

L = 左勝手バージョン
L = left hand version

型式 Part number	D _{Bohr}	D _{a min}	D _{a max}	t _{max}	b	f ₂	f ₃	w	l _k
LIK224.3847.05.IK	90	38	47	14	19.00	16.9	f ₂ +w/2	5	29
LIK224.4760.05.IK	90	47	60	14	19.00	17.4	f ₂ +w/2	5	29
LIK224.6075.05.IK	90	60	75	14	19.00	16.9	f ₂ +w/2	5	29
LIK224.7590.05.IK	90	75	90	14	19.00	16.9	f ₂ +w/2	5	29
LIK224.9013.05.IK	90	90	130	14	19.00	16.9	f ₂ +w/2	5	29
LIK224.1318.05.IK	130	130	180	14	19.00	16.9	f ₂ +w/2	5	29
LIK224.1830.05.IK	180	180	300	14	19.00	16.9	f ₂ +w/2	5	29
LIK224.3000.05.IK	300	300	1000	14	18.90	16.9	f ₂ +w/2	5	29
LIK224.6075.06.IK	90	60	75	14	19.00	16.4	f ₂ +w/2	6	29
LIK224.7590.06.IK	90	75	90	14	19.00	16.4	f ₂ +w/2	6	29
LIK224.9013.06.IK	90	90	130	14	19.00	16.4	f ₂ +w/2	6	29
LIK224.1318.06.IK	130	130	180	14	19.00	16.4	f ₂ +w/2	6	29
LIK224.1830.06.IK	180	180	300	14	19.00	16.4	f ₂ +w/2	6	29
LIK224.3000.06.IK	300	300	1000	14	18.75	16.4	f ₂ +w/2	6	29

適用ツールホルダー L...K1/L...K1.IK und R...K2/R...K2.IK 上記以外の寸法はお問い合わせください
For basic toolholder L...K1/L...K1.IK and R...K2/R...K2.IK Further sizes upon request

mm表記
Dimensions in mm

注釈

締付ねじはツールホルダーに付属しています。別途注文は必要ございません。

Ordering note:

The fastening screw is combined with the basic toolholder - no separate order required.

ねじの適正締付トルク値は技術資料をご確認下さい。

For torque specification of the screw, please see Technical Instructions.

予備部品

Spare Parts

カセット Cassette	ねじ Clamping Screw	トルクスレンチ TORX PLUS® Wrench
LIK224...	5.13 T20P	T20PQ

端面溝入れ Face Grooving



カセット Cassette

RIK224

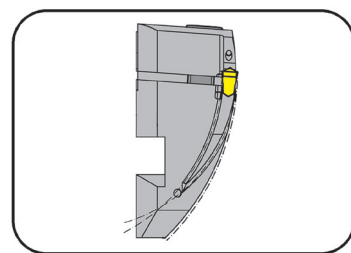

外径φ
最大溝深さ
溝幅

Outer groove Ø
Depth of groove up to
Width of groove

38-1000 mm
14 mm
3-4 mm

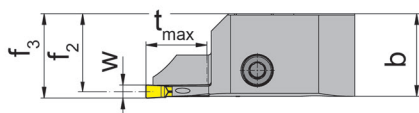
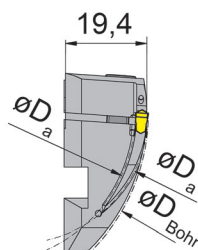
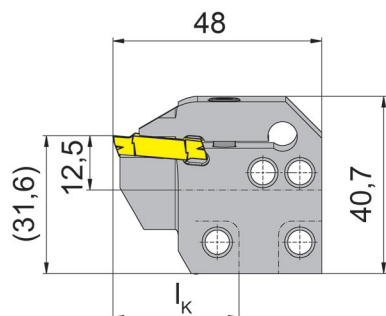

適用インサート
for Indexable insert

タイプ S224
Type

R = 右勝手バージョン
R = right hand version

型式 Part number	D_{Bohr}	$D_{a \min}$	$D_{a \max}$	t_{max}	b	f_2	f_3	w	l_k
RIK224.5060.03.IK	90	50	60	14	19.00	17.9	$f_2+w/2$	3	29
RIK224.6075.03.IK	90	60	75	14	19.00	17.9	$f_2+w/2$	3	29
RIK224.7590.03.IK	90	75	90	14	19.00	17.9	$f_2+w/2$	3	29
RIK224.9011.03.IK	90	90	110	14	19.00	17.9	$f_2+w/2$	3	29
RIK224.1113.03.IK	110	110	130	14	19.00	17.9	$f_2+w/2$	3	29
RIK224.1318.03.IK	130	130	180	14	19.05	17.9	$f_2+w/2$	3	29
RIK224.1830.03.IK	180	180	300	14	19.00	17.9	$f_2+w/2$	3	29
RIK224.3847.04.IK	90	38	47	14	19.00	17.4	$f_2+w/2$	4	29
RIK224.4760.04.IK	90	47	60	14	19.00	17.4	$f_2+w/2$	4	29
RIK224.6075.04.IK	90	60	75	14	19.00	17.4	$f_2+w/2$	4	29
RIK224.7590.04.IK	90	75	90	14	19.00	17.4	$f_2+w/2$	4	29
RIK224.9013.04.IK	90	90	130	14	19.00	17.4	$f_2+w/2$	4	29
RIK224.1318.04.IK	130	130	180	14	19.00	17.4	$f_2+w/2$	4	29
RIK224.3000.04.IK	300	300	1000	14	19.00	17.4	$f_2+w/2$	4	29

適用ツールホルダー L...K1/L...K1.IK und R...K2/R...K2.IK 上記以外の寸法はお問い合わせください
For basic toolholder L...K1/L...K1.IK and R...K2/R...K2.IK Further sizes upon request

mm表記
Dimensions in mm

注釈

締付ねじはツールホルダーに付属しています。別途注文は必要ございません。

Ordering note:

The fastening screw is combined with the basic toolholder - no separate order required.

ねじの適正締付トルク値は技術資料をご確認下さい。

For torque specification of the screw, please see Technical Instructions.

予備部品

Spare Parts

カセット Cassette	ねじ Clamping Screw	トルクスレンチ TORX PLUS® Wrench
RIK224...	5.13 T20P	T20PQ

端面溝入れ Face Grooving



カセット Cassette

RIK224

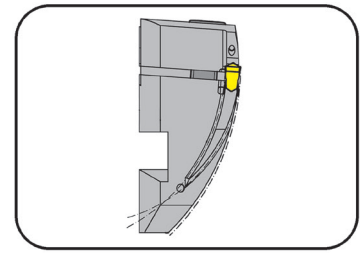

外径φ	Outer groove Ø	38-1000 mm
最大溝深さ	Depth of groove up to	14 mm
溝幅	Width of groove	5-6 mm

適用インサート
for Indexable insert

タイプ S224
Type

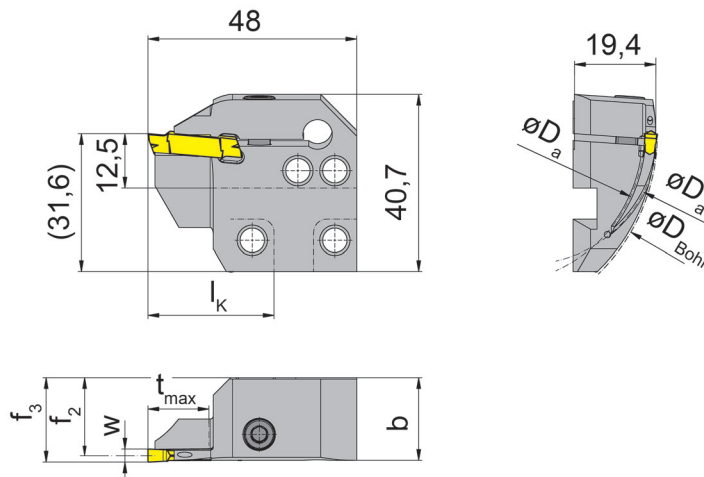

R = 右勝手バージョン
R = right hand version

型式 Part number	D _{Bohr}	D _{a min}	D _{a max}	t _{max}	b	f ₂	f ₃	w	l _K
RIK224.3847.05.IK	90	38	47	14	19.00	16.9	f ₂ +w/2	5	29
RIK224.4760.05.IK	90	47	60	14	19.00	17.4	f ₂ +w/2	5	29
RIK224.6075.05.IK	90	60	75	14	19.00	16.9	f ₂ +w/2	5	29
RIK224.7590.05.IK	90	75	90	14	19.00	16.9	f ₂ +w/2	5	29
RIK224.9013.05.IK	90	90	130	14	19.00	16.9	f ₂ +w/2	5	29
RIK224.1318.05.IK	130	130	180	14	19.00	16.9	f ₂ +w/2	5	29
RIK224.1830.05.IK	180	180	300	14	19.00	16.9	f ₂ +w/2	5	29
RIK224.3000.05.IK	300	300	1000	14	18.90	16.9	f ₂ +w/2	5	29
RIK224.6075.06.IK	90	60	75	14	19.00	16.4	f ₂ +w/2	6	29
RIK224.7590.06.IK	90	75	90	14	19.00	16.4	f ₂ +w/2	6	29
RIK224.9013.06.IK	90	90	130	14	19.00	16.4	f ₂ +w/2	6	29
RIK224.1318.06.IK	130	130	180	14	19.00	16.4	f ₂ +w/2	6	29
RIK224.1830.06.IK	180	180	300	14	19.00	16.4	f ₂ +w/2	6	29
RIK224.3000.06.IK	300	300	1000	14	18.75	16.4	f ₂ +w/2	6	29

適用ツールホルダー L...K1/L...K1.IK und R...K2/R...K2.IK 上記以外の寸法はお問い合わせください
For basic toolholder L...K1/L...K1.IK and R...K2/R...K2.IK Further sizes upon request

mm表記
Dimensions in mm

注釈
締付ねじはツールホルダーに付属しています。別途注文は必要ございません。

Ordering note:

The fastening screw is combined with the basic toolholder - no separate order required.

ねじの適正締付トルク値は技術資料をご確認下さい。

For torque specification of the screw, please see Technical Instructions.

予備部品

Spare Parts

カセット Cassette	ねじ Clamping Screw	トルクスレンチ TORX PLUS® Wrench
RIK224...	5.13 T20P	T20PQ

ツールホルダー概要

Overview Basic toolholder



モジュラーツーリングシステム - 外径加工用
Modular Tooling System - External machining

カップリングシステム Coupling system	HORN製キャプトホルダー HORN Polygon shank ISO 26623	HORN TS ISO 26622	HSK DIN 69893
0° 垂直型 straight			
90° 直角型 cranked			
バージョン Version		右勝手または左勝手 right and left hand	

端面溝入れ Face Grooving



ツールホルダー Basic toolholder

220

カセットなし
without cassette

HORN社製 VDIホルダー-内部給油型用
suitable for HORN adaptors VDI with integrated through coolant supply

Schaft parallel zur Drehachse
Shank parallel to the axis of workpiece

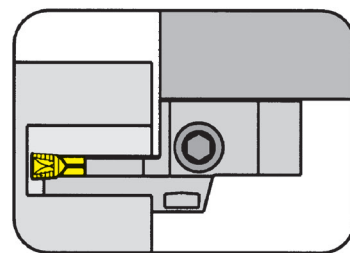

適用カセット
for Cassette

タイプ 220
Type 224

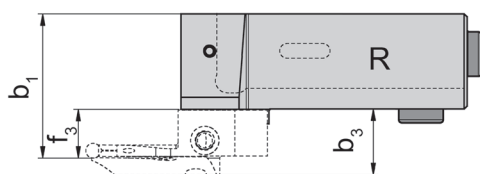
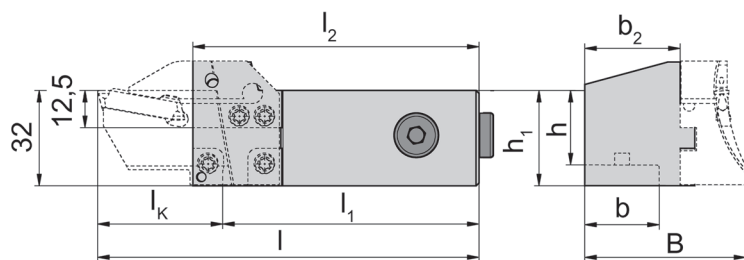

R = 右勝手バージョン図示
R = right hand version shown

L = 左勝手バージョン
L = left hand version

内部給油式
with integrated through
coolant supply

型式 Part number	h	h ₁	l ₁	b	b ₁	b ₂	l ₂	l	B
R/L220.2020.2.K1.IK	20	32	l ₂ -10	20	b ₂ +f ₃	27	84	l ₁ +l _k	b ₂ +b ₃
R/L220.2525.2.K1.IK	25	32	l ₂ -10	25	b ₂ +f ₃	32	96	l ₁ +l _k	b ₂ +b ₃

R:右勝手 L:左勝手 を指します。
State R or L version

l_k, b₃, f₃の寸法はカセットをご参照ください。
l_k, b₃ and f₃ see cassettes

mm表記
Dimensions in mm

上記以外の寸法はお問い合わせください
Further sizes upon request

右勝手ホルダーには右勝手カセットを、左勝手ホルダーには左勝手カセットをご使用ください
Use right hand basic toolholder for right hand cassettes and left hand basic toolholder for left hand cassettes.

予備部品 Spare Parts

ツールホルダー Basic toolholder	ねじ Clamping Screw	ピン Threaded Pin	トルクスレンチ TORX PLUS® Wrench
R/L220...	5.12T20P	030.0508.0866	T20PQ

端面溝入れ Face Grooving



ツールホルダー Basic toolholder

220

カセットなし
without cassette

HORN社製 VDIホルダー-内部給油型用
suitable for HORN adaptors VDI with integrated through coolant supply

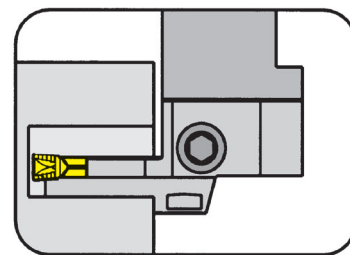

Schaft 90° zur Drehachse
Shank 90° to the axis of workpiece

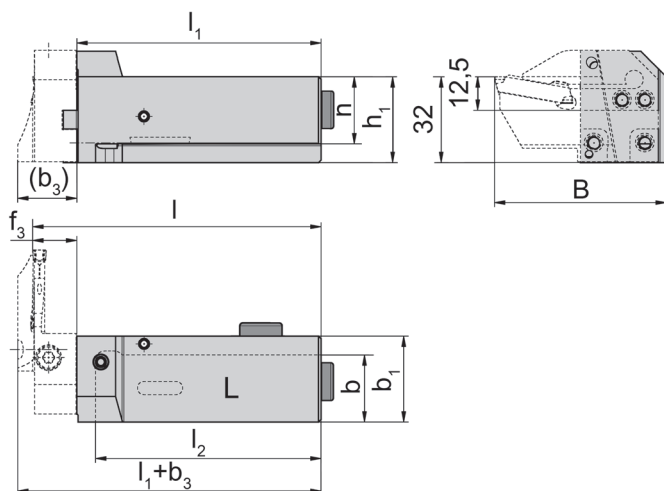

L = links wie gezeichnet
L = left hand version shown

R = 右勝手バージョン
R = right hand version

適用カセット
for Cassette

タイプ 220
Type 224

内部給油式
with integrated through
coolant supply

型式 Part number	h	h ₁	b	l ₂	l	B	b ₁	l ₁
R/L220.2020.2.K2.IK	20	32	20	69	l ₁ +f ₃	l _k +19	29	79
R/L220.2525.2.K2.IK	25	32	25	84	l ₁ +f ₃	l _k +19	32	91

R:右勝手 L:左勝手 を指します
State R or L version

l_k, b₃, f₃の寸法はカセットをご参照ください。
l_k, b₃ and f₃ see cassettes

mm表記
Dimensions in mm

上記以外の寸法はお問い合わせください
Further sizes upon request

右勝手ホルダーには右勝手カセットを、左勝手ホルダーには左勝手カセットをご使用ください。
Use right hand basic toolholder for right hand cassettes and left hand basic toolholder for left hand cassettes.

予備部品 Spare Parts

ツールホルダー Basic toolholder	ねじ Clamping Screw	ピン Threaded Pin	トルクスレンチ TORX PLUS® Wrench
R/L220...	5.12T20P	030.0508.0866	T20PQ

端面溝入れ Face Grooving



ツールホルダー Basic toolholder

B224

カセットなし
without cassette

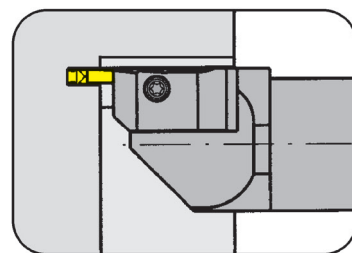

カセットRIK/LIK224用ツールホルダー
Basic toolholder for cassettes type RIK/LIK224

内部給油式
with through coolant supply

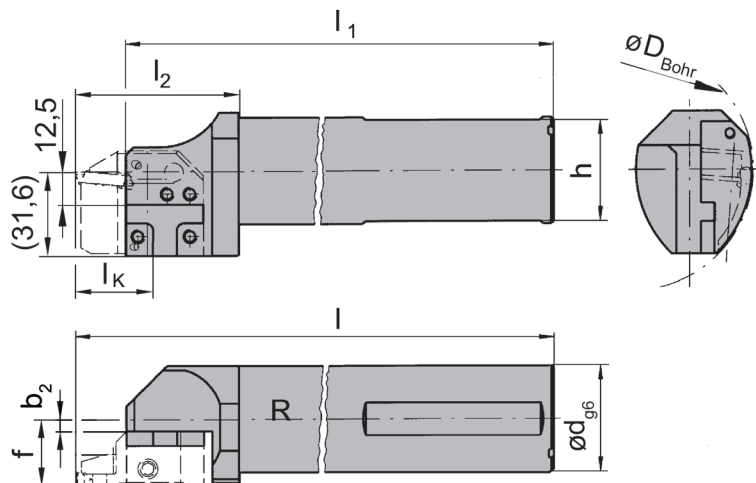

R = 右勝手バージョン図示
R = right hand version shown

L = 左勝手バージョン
L = left hand version

型式 Part number	f	d	l ₁	h	l ₂	b ₂	l	D _{Bohr}
R/LB224.0032.K1.IK	b ₂ +f ₃	32	181	30	59	0.41	200	90
R/LB224.0040.K1.IK	b ₂ +f ₃	40	231	38	59	4.41	250	90
R/LB224.0032.K1	b ₂ +f ₃	32	181	30	59	0.41	200	90
R/LB224.0040.K1	b ₂ +f ₃	40	231	38	59	4.41	250	90

R:右勝手 L:左勝手 を指します
State R or L version

D_{a min}/f₃/l_kの寸法はカセットをご参照ください。
D_{a min}/f₃/l_k see cassettes

mm表記
Dimensions in mm

上記以外の寸法はお問い合わせください
Further sizes upon request

予備部品 Spare Parts

ツールホルダー Basic toolholder	ねじ Clamping Screw	トルクスレンチ TORX PLUS® Wrench
R/LB224...	5.12T20P	T20PQ

溝入れ/突切り加工/端面溝入れ

Grooving, Parting off and Face Grooving



ツールホルダー

Basic toolholder

220C

カセットなし
without cassette

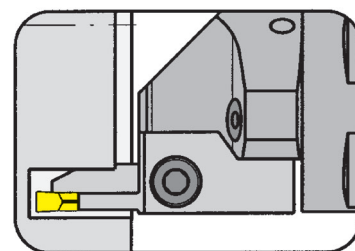

カセット100/220/224/356/360用ツールホルダー
Basic toolholder for cassettes type 100/220/224/356/360

内部給油式
with through coolant supply

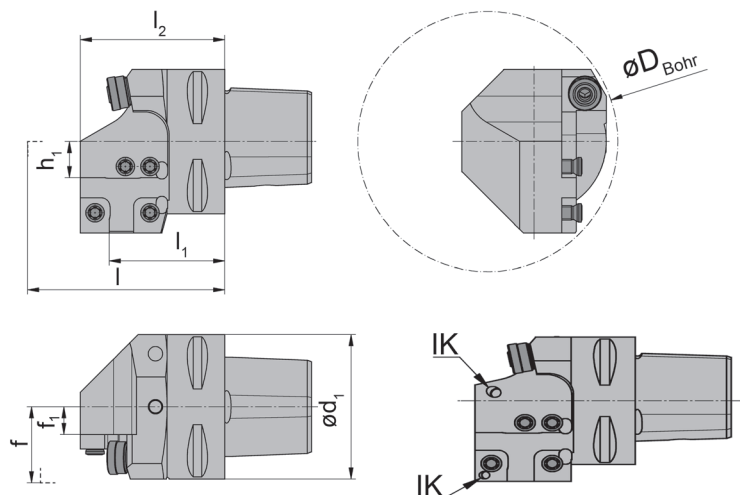

R = 右勝手バージョン図示
R = right hand version shown

L = 左勝手バージョン
L = left hand version

型式 Part number	l_1	l	l_2	d_1	h_1	f_1	f
R/L220.00C3.K1.IK	36	$l_1 + l_K$	46	32	12.5	4.6	$f_1 + f_3$
R/L220.00C4.K1.IK	40	$l_1 + l_K$	50	40	12.5	4.6	$f_1 + f_3$
R/L220.00C5.K1.IK	40	$l_1 + l_K$	50	50	12.5	9.6	$f_1 + f_3$
R/L220.00C6.K1.IK	42	$l_1 + l_K$	52	63	12.5	16.1	$f_1 + f_3$
R/L220.00C8.K1.IK	53	$l_1 + l_K$	63	80	12.5	24.6	$f_1 + f_3$
R/L220.00C3.K1	36	$l_1 + l_K$	50	32	12.5	4.6	$f_1 + f_3$
R/L220.00C4.K1	40	$l_1 + l_K$	50	40	12.5	4.6	$f_1 + f_3$
R/L220.00C5.K1	40	$l_1 + l_K$	50	50	12.5	9.6	$f_1 + f_3$
R/L220.00C6.K1	42	$l_1 + l_K$	52	63	12.5	16.1	$f_1 + f_3$

R:右勝手 L:左勝手 を指します。
State R or L version

D_{Bohr} , f_3 , l_K の寸法はカセットをご参照ください。
Dimensions for D_{Bohr} , f_3 and l_K see cassettes

mm表記
Dimensions in mm

上記以外の寸法はお問い合わせください。 Further sizes upon request

注釈:

R/L220...IKはクーラント給油ノズルはオプション品になります。

Note:

R/L220...IK Coolant spray nozzle optional

予備部品

Spare Parts

ツールホルダー Basic toolholder	ねじ Screw	ピン Threaded Pin	六角スパナ Allen Wrench	トルクスレンチ TORX PLUS® Wrench	クーラント供給ノズル Coolant spray nozzle
R/L220.00...K1.IK	5.12T20P	030.0508.0866	SW2.5 DIN911	T20PQ	Coolant spray nozzle
R/L220.00...K1	5.12T20P	-	-	T20PQ	020.1008.2977

溝入れ/突切り加工/端面溝入れ Grooving, Parting off and Face Grooving



ツールホルダー Basic toolholder

220C
カセットなし
without cassette

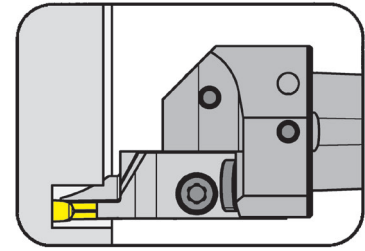

カセット100/220/224/356/360用ツールホルダー
Basic toolholder for cassettes type 100/220/224/356/360

内部給油式 - ohne Greiferrille
with internal coolant supply - without tool changing groove

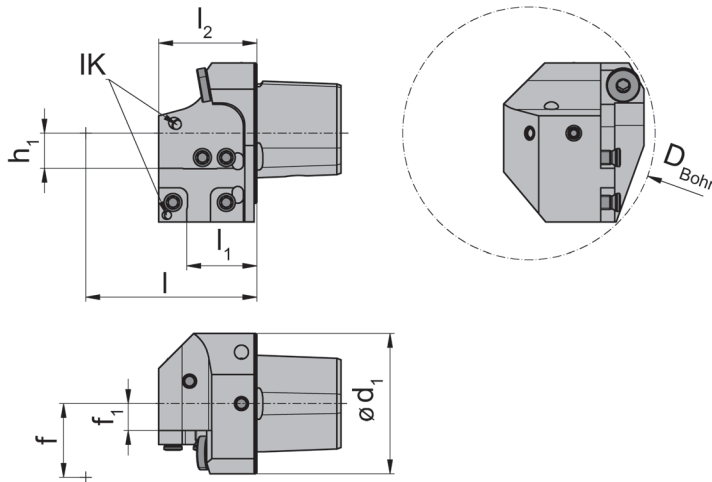

R = 右勝手バージョン図示
R = right hand version shown

L = 左勝手バージョン
L = left hand version

型式 Part number	l_1	l	l_2	d_1	h_1	f_1	f
R/L220.00C4.K10.IK	25	$l_1 + l_k$	35	40	12.5	4.6	$f_1 + f_3$
R/L220.00C5.K10.IK	25	$l_1 + l_k$	35	50	12.5	9.6	$f_1 + f_3$

R:右勝手 L:左勝手 を指します。
State R or L version

D_{Bohr} , f_3 , l_k の寸法はカセットをご参照ください。
Dimensions for D_{Bohr} , f_3 and l_k see cassettes

mm表記
Dimensions in mm

上記以外の寸法はお問い合わせください。
Further sizes upon request

R/L220...IKはクーラント給油ノズルはオプション品になります。
R/L220...IK Coolant spray nozzle optional

予備部品 Spare Parts

ツールホルダー Basic toolholder	ねじ Screw	ピン Threaded Pin	六角スパナ Allen Wrench	トルクスレンチ TORX PLUS® Wrench
R/L220...	5.12T20P	030.0508.0866	SW2.5 DIN911	T20PQ

溝入れ/突切り加工/端面溝入れ

Grooving, Parting off and Face Grooving



ツールホルダー

Basic toolholder

220C

カセットなし
without cassette

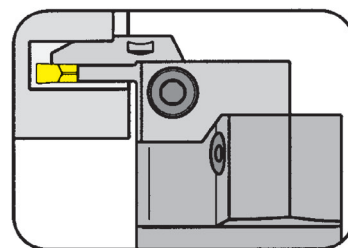

カセット100/220/224/356/360用ツールホルダー
Basic toolholder for cassettes type 100/220/224/356/360

内部給油式
with through coolant supply

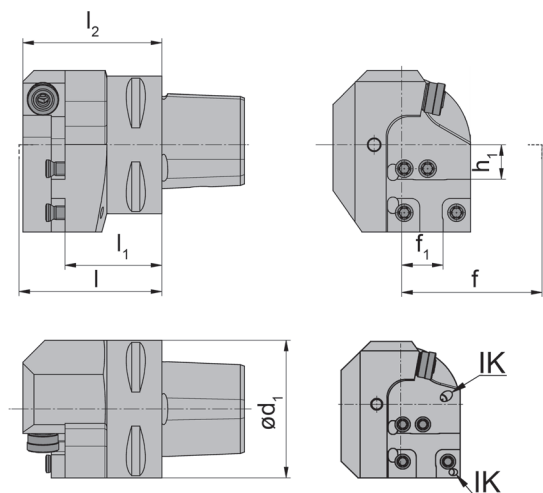

R = 右勝手バージョン図示
R = right hand version shown

L = 左勝手バージョン
L = left hand version

型式 Part number	l_1	l	l_2	d_1	h_1	f_1	f
R/L220.00C3.K2.IK	31.2	l_1+f_3	46.5	32	12.5	10.0	f_1+l_k
R/L220.00C4.K2.IK	35.2	l_1+f_3	50.5	40	12.5	10.0	f_1+l_k
R/L220.00C5.K2.IK	35.2	l_1+f_3	50.5	50	12.5	15.0	f_1+l_k
R/L220.00C6.K2.IK	37.2	l_1+f_3	52.5	63	12.5	21.5	f_1+l_k
R/L220.00C8.K2.IK	48.2	l_1+f_3	63.5	80	12.5	30.0	f_1+l_k
R/L220.00C3.K2	31.2	l_1+f_3	46.5	32	12.5	10.0	f_1+l_k
R/L220.00C4.K2	35.2	l_1+f_3	50.5	40	12.5	10.0	f_1+l_k
R/L220.00C5.K2	35.2	l_1+f_3	50.5	50	12.5	15.0	f_1+l_k
R/L220.00C6.K2	37.2	l_1+f_3	52.5	63	12.5	21.5	f_1+l_k

R:右勝手 L:左勝手 を指します。

D_{min} , f_3 , l_k の寸法はカセットをご参照ください。
Dimensions for D_{min} , f_3 and l_k see cassettes

mm表記
Dimensions in mm

State R or L version

上記以外の寸法はお問い合わせください。

Further sizes upon request

注釈:

R/L220...IKはクーラント給油ノズルはオプション品になります。

Note:

R/L220...IK Coolant spray nozzle optional

予備部品

ツールホルダー Basic toolholder	ねじ Screw	ピン Threaded Pin	六角スパナ Allen Wrench	トルクスレンチ TORX PLUS® Wrench	クーラント給油ノズル
R/L220.00...K2.IK	5.12T20P	030.0508.0866	SW2.5 DIN911	T20PQ	Coolant spray nozzle
R/L220.00...K2	5.12T20P	-	-	T20PQ	020.1008.2977

溝入れ/突切り加工/端面溝入れ

Grooving, Parting off and Face Grooving



ツールホルダー

Basic toolholder

220C

カセットなし
without cassette

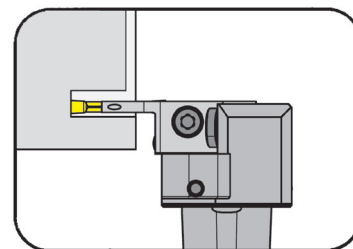

カセット100/220/224/356/360用ツールホルダー
Basic toolholder for cassettes type 100/220/224/356/360

内部給油式 - ohne Greiferrille
with internal coolant supply - without tool changing groove

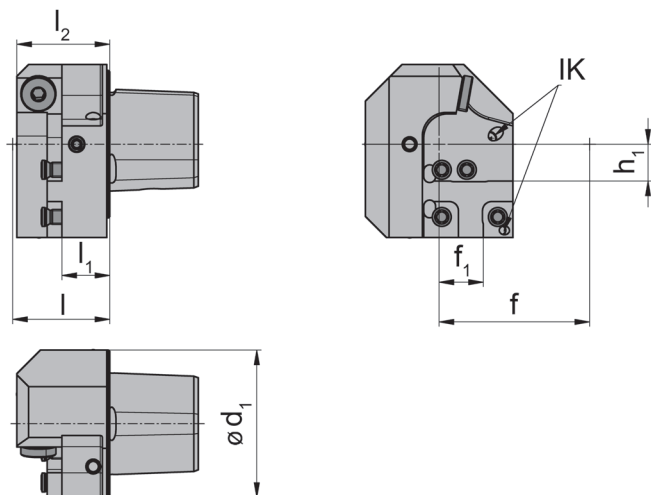

R = 右勝手バージョン図示
R = right hand version shown

L = 左勝手バージョン
L = left hand version

型式 Part number	l_1	l	l_2	d_1	h_1	f_1	f
R/L220.00C4.K20.IK	16.2	l_1+f_3	31.5	40	12.5	10	f_1+l_k
R/L220.00C5.K20.IK	16.2	l_1+f_3	31.5	50	12.5	15	f_1+l_k

R:右勝手 L:左勝手 を指します。
State R or L version

D_{min} , f_3 , l_k の寸法はカセットをご参照ください。
Dimensions for D_{min} , f_3 and l_k see cassettes

mm表記
Dimensions in mm

上記以外の寸法はお問い合わせください。

Further sizes upon request

R/L220...IKはクーラント給油ノズルはオプション品になります。

R/L220...IK Coolant spray nozzle optional

予備部品

Spare Parts

ツールホルダー Basic toolholder	ねじ Screw	ピン Threaded Pin	六角スパナ Allen Wrench	トルクスレンチ TORX PLUS® Wrench
R/L220...	5.12T20P	030.0508.0866	SW2.5 DIN911	T20PQ

溝入れ/突切り加工/端面溝入れ

Grooving, Parting off and Face Grooving



ツールホルダー

Basic toolholder

C6

カセットなし
without cassette

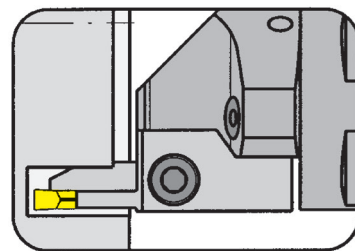

カセット100/220/224/356/360用ツールホルダー
Basic toolholder for cassettes type 100/220/224/356/360

内部給油式
with through coolant supply

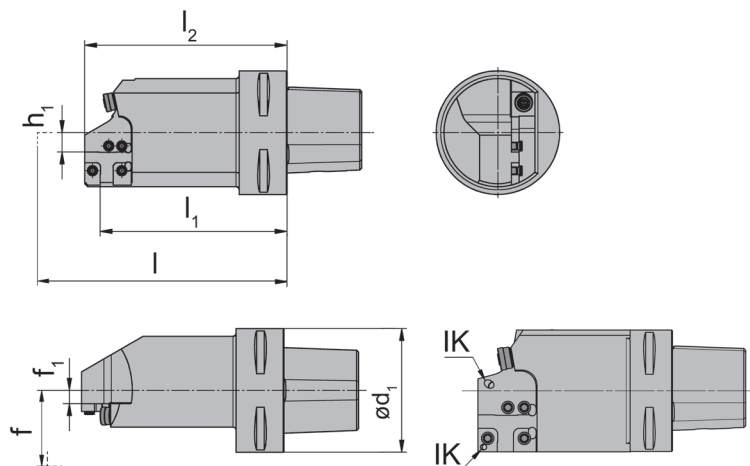

R = 右勝手バージョン図示
R = right hand version shown

L = 左勝手バージョン
L = left hand version

型式 Part number	l_1	l	l_2	d_1	h_1	f_1	f
C6.L220.120.K1.IK	91	$l_1 + l_k$	101	63	12.5	0.6	$f_1 + f_3$
C6.R220.120.K1.IK	91	$l_1 + l_k$	101	63	12.5	0.6	$f_1 + f_3$
C6.L220.150.K1.IK	121	$l_1 + l_k$	131	63	12.5	0.6	$f_1 + f_3$
C6.R220.150.K1.IK	121	$l_1 + l_k$	131	63	12.5	0.6	$f_1 + f_3$
C5.L220.120.K1	91	$l_1 + l_k$	101	50	12.5	9.6	$f_1 + f_3$
C5.R220.120.K1	91	$l_1 + l_k$	101	50	12.5	9.6	$f_1 + f_3$
C8.L220.150.K1	121	$l_1 + l_k$	131	80	12.5	8.6	$f_1 + f_3$
C8.R220.150.K1	121	$l_1 + l_k$	131	80	12.5	8.6	$f_1 + f_3$

R:右勝手 L:左勝手 を指します。

f_3, l_k の寸法はカセットをご参照ください。
Dimensions for f_3 and l_k see cassettes

mm表記
Dimensions in mm

State R or L version

上記以外の寸法はお問い合わせください

Further sizes upon request

注釈:

C6.R/L220...IK はクーラント給油ノズルはオプション品になります。

Note:

C6.R/L220...IK Coolant spray nozzle optional

予備部品

Spare Parts

ツールホルダー Basic toolholder	ねじ Screw	クーラント給油ノズル Coolant spray nozzle	トルクスレンチ TORX PLUS® Wrench	ピン Threaded Pin	六角スパナ Allen Wrench
C5.../C8	5.12T20P	020.1008.2977	T20PQ	-	-
C6...	5.12T20P	-	T20PQ	030.0508.0866	SW2.5 DIN911

溝入れ/突切り加工/端面溝入れ

Grooving, Parting off and Face Grooving



ツールホルダー

Basic toolholder

220TS

カセットなし
without cassette

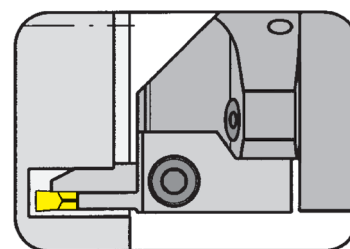

カセット100/220/224/356/360用ツールホルダー
Basic toolholder for cassettes type 100/220/224/356/360

内部給油式
with through coolant supply

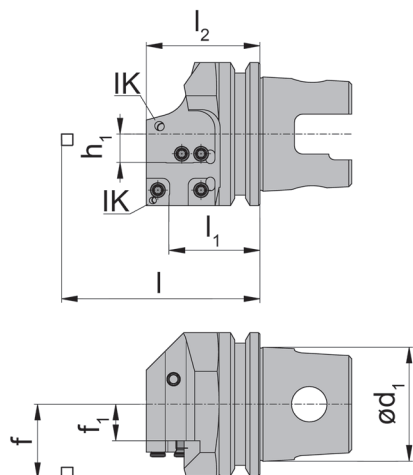

R = 右勝手バージョン図示
R = right hand version shown

L = 左勝手バージョン
L = left hand version

型式 Part number	l_1	l	l_2	d_1	h_1	f_1	f
R/L220.TS40.K1.IK	40	$l_1 + l_K$	50	40	12.5	4.6	$f_1 + f_3$
R/L220.TS50.K1.IK	40	$l_1 + l_K$	50	50	12.5	9.6	$f_1 + f_3$
R/L220.TS63.K1.IK	40	$l_1 + l_K$	50	63	12.5	16.1	$f_1 + f_3$

R:右勝手 L:左勝手 を指します。State R D_{Bohr} , f_3 , l_K の寸法はカセットをご参照ください。
or L version Dimensions for D_{Bohr} , f_3 and l_K see cassettes

mm表記
Dimensions in mm

上記以外の寸法はお問い合わせください
Further sizes upon request

予備部品

Spare Parts

ツールホルダー Basic toolholder	ねじ Clamping Screw	クーラント給油ノズル Coolant spray nozzle	トルクスレンチ TORX PLUS® Wrench
R/L220...	5.12T20P	020.1008.2977	T20PQ

溝入れ/突切り加工/端面溝入れ

Grooving, Parting off and Face Grooving



ツールホルダー

Basic toolholder

220TS

カセットなし
without cassette

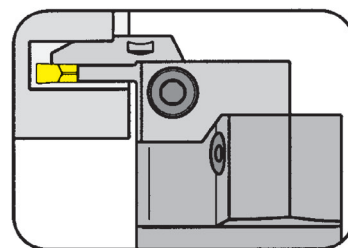

カセット100/220/224/356/360用ツールホルダー
Basic toolholder for cassettes type 100/220/224/356/360

内部給油式
with through coolant supply

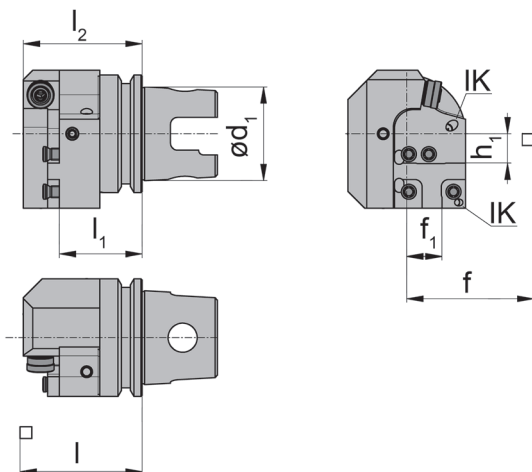

R = 右勝手バージョン図示
R = right hand version shown

L = 左勝手バージョン
L = left hand version

型式 Part number	l_1	l	l_2	d_1	h_1	f_1	f
R/L220.TS40.K2.IK	35,2	l_1+f_3	50.5	40	12.5	10.0	f_1+l_k
R/L220.TS50.K2.IK	35,2	l_1+f_3	50.5	50	12.5	15.0	f_1+l_k
R/L220.TS63.K2.IK	35,2	l_1+f_3	50.5	63	12.5	21.5	f_1+l_k

R:右勝手 L:左勝手 を指します。

State R or L version

上記以外の寸法はお問い合わせください。

Further sizes upon request

D_{Bohr} , f_3 , l_k の寸法はカセットをご参照ください。
Dimensions for D_{Bohr} , f_3 and l_k see cassettes

mm表記
Dimensions in mm

予備部品

Spare Parts

ツールホルダー Basic toolholder	ねじ Clamping Screw	クーラント給油ノズル Coolant spray nozzle	トルクスレンチ TORX PLUS® Wrench
L220...	5.12T20P	020.1008.2977	T20PQ

溝入れ/突切り加工/端面溝入れ

Grooving, Parting off and Face Grooving



ツールホルダー

Basic toolholder

HSK220

カセットなし
without cassette

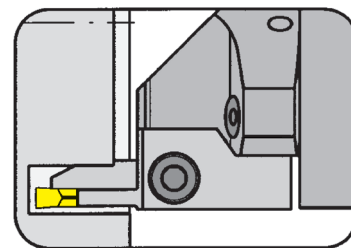

カセット100/220/224/356/360用ツールホルダー
Basic toolholder for cassettes type 100/220/224/356/360

手動ホルダー交換タイプ 内部給油式
for manual tool change, with through coolant supply

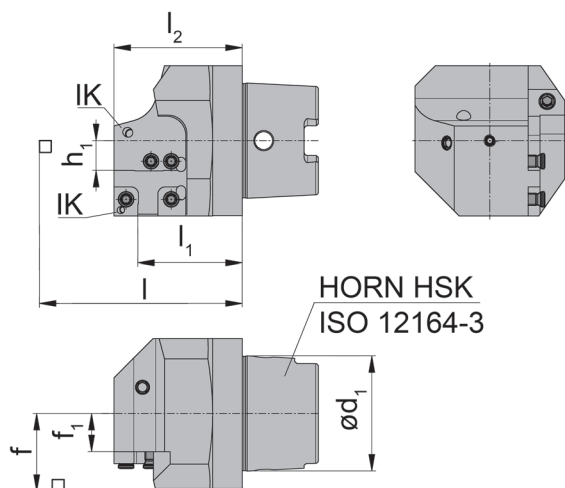

R = 右勝手バージョン図示
R = right hand version shown

L = 左勝手バージョン
L = left hand version

型式 Part number	l_1	d_1	f_1	l	l_2	f	h_1
HSK-L220.0063.K1.IK	44	63	16.1	$l_1 + l_k$	54	$f_1 + f_3$	12.5
HSK-R220.0063.K1.IK	44	63	16.1	$l_1 + l_k$	54	$f_1 + f_3$	12.5

R:右勝手 L:左勝手 を指します。
State R or L version

D_{min} , f_3 , l_k の寸法はカセットをご参照ください。
Dimensions for D_{min} , f_3 and l_k see cassettes

mm表記
Dimensions in mm

上記以外の寸法 (z.B. HSK-B50 usw.) はお問い合わせください。

Further sizes and versions (e.g. HSK-B50 etc. upon request

予備部品

Spare Parts

ツールホルダー Basic toolholder	ねじ Clamping Screw	クーラント給油ノズル Coolant spray nozzle	トルクスレンチ TORX PLUS® Wrench
HSK-L220...	5.12T20P	020.1008.2977	T20PQ

ツールホルダー

Basic toolholder

HSK220

カセットなし
without cassette

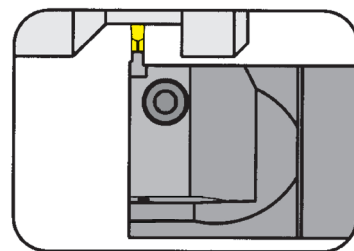

カセット 100/220/224/356/360用ツールホルダー
Basic toolholder for cassettes type 100/220/224/356/360

手動ホルダー交換タイプ 内部給油式
for manual tool change, with through coolant supply

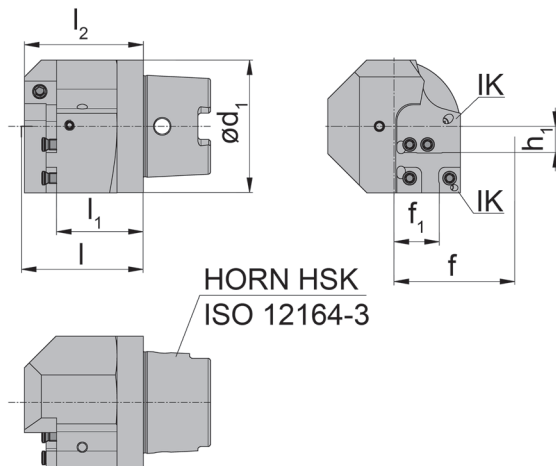

R = 右勝手バージョン図示
R = right hand version shown

L = 左勝手バージョン
L = left hand version

型式 Part number	l_1	d_1	f_1	l	l_2	f	h_1
HSK-L220.0063.K2.IK	41.2	63	21.5	l_1+f_3	56.5	f_1+l_k	12.5
HSK-R220.0063.K2.IK	41.2	63	21.5	l_1+f_3	56.5	f_1+l_k	12.5

R:右勝手 L:左勝手 を指します。
State R or L version

D_{min} , f_3 , l_k の寸法はカセットをご参照ください。
Dimensions for D_{min} , f_3 and l_k see cassettes

mm表記
Dimensions in mm

上記以外の寸法(z.B. HSK-B50 usw.) はお問い合わせください。

Further sizes and versions (e.g. HSK-B50 etc.) upon request

予備部品

Spare Parts

ツールホルダー Basic toolholder	ねじ Clamping Screw	クーラント給油ノズル Coolant spray nozzle	トルクスレンチ TORX PLUS® Wrench
HSK-L220...	5.12T20P	020.1008.2977	T20PQ

溝入れ/突切り加工/端面溝入れ

Grooving, Parting off and Face Grooving



ツールホルダー

Basic toolholder

HSKT63

カセットなし
without cassette

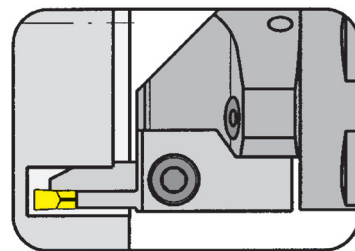

複合加工機用HSKTホルダー
for using on multi-tasking machines

内部給油式
with through coolant supply

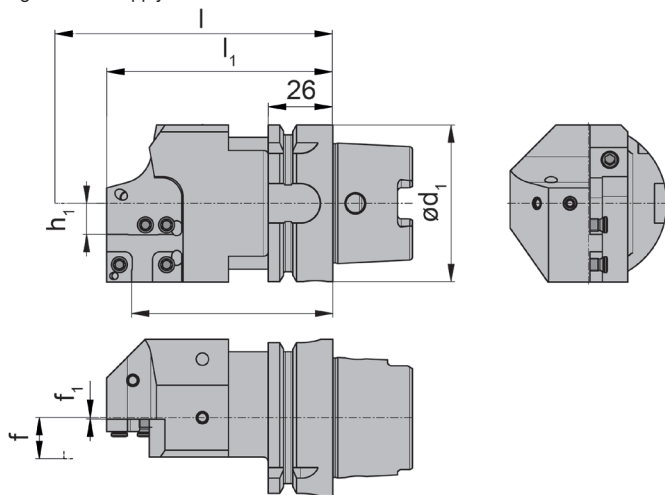

R = 右勝手バージョン図示
R = right hand version shown

L = 左勝手バージョン
L = left hand version

ポケットシートシステム 220
Pocket seat system 220

型式 Part number	カセット Cassette	l_1	d	f_1	l	l_2	f	h_1
HSKT63.L220.110.K1.IK	L	81	63	0.6	l_1+l_k	91	f_1+f_3	12.5
HSKT63.L220.120.K1.IK	L	91	63	0.6	l_1+l_k	101	f_1+f_3	12.5
HSKT63.L220.130.K1.IK	L	101	63	0.6	l_1+l_k	111	f_1+f_3	12.5
HSKT63.L220.150.K1.IK	L	121	63	0.6	l_1+l_k	131	f_1+f_3	12.5
HSKT63.L220.175.K1.IK	L	146	63	0.6	l_1+l_k	156	f_1+f_3	12.5
HSKT63.R220.110.K1.IK	R	81	63	0.6	l_1+l_k	91	f_1+f_3	12.5
HSKT63.R220.120.K1.IK	R	91	63	0.6	l_1+l_k	101	f_1+f_3	12.5
HSKT63.R220.130.K1.IK	R	101	63	0.6	l_1+l_k	111	f_1+f_3	12.5
HSKT63.R220.150.K1.IK	R	121	63	0.6	l_1+l_k	131	f_1+f_3	12.5
HSKT63.R220.175.K1.IK	R	146	63	0.6	l_1+l_k	156	f_1+f_3	12.5

上記以外の寸法はお問い合わせください l_k und f_3 の寸法はカセットをご参照ください。
Further sizes upon request l_k and f_3 see cassettes

mm表記
Dimensions in mm

予備部品

Spare Parts

ツールホルダー Basic toolholder	ねじ Clamping Screw	六角スパナ Allen Wrench	クーラント給油ノズル Coolant spray nozzle	トルクスレンチ TORX PLUS® Wrench
HSKT63...	5.12T20P	SW2.5 DIN911	020.1008.2977	T20PQ

ツールホルダー

Basic toolholder

HSKT63

カセットなし
without cassette

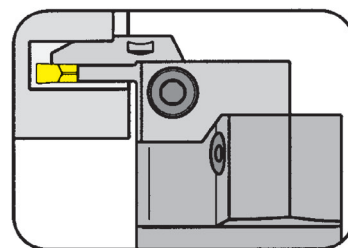

複合加工機用HSKTホルダー
for using on multi-tasking machines

内部給油式
with through coolant supply

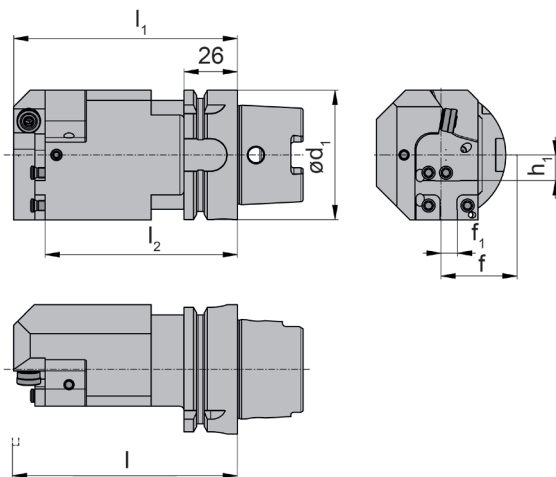

適用カセット
for Cassette

タイプ AK220
Type AK224
AK356
AK360

R = 右勝手バージョン図示
R = right hand version shown

L = 左勝手バージョン
L = left hand version

ポケットシートシステム 220
Pocket seat system 220

型式 Part number	カセット Cassette	l_1	d	f_1	l	l_2	f	h_1
HSKT63.L220.110.K2.IK	R	93.6	63	8.0	l_1+l_k	108.8	f_1+l_k	12.5
HSKT63.L220.130.K2.IK	R	101.0	63	0.6	l_1+l_k	111.0	f_1+f_3	12.5
HSKT63.L220.150.K2.IK	R	133.6	63	8.0	l_1+l_k	148.8	f_1+l_k	12.5
HSKT63.L220.175.K2.IK	R	158.6	63	8.0	l_1+l_k	173.8	f_1+l_k	12.5
HSKT63.R220.110.K2.IK	L	93.6	63	8.0	l_1+l_k	108.8	f_1+l_k	12.5
HSKT63.R220.130.K2.IK	L	113.6	63	8.0	l_1+l_k	128.8	f_1+l_k	12.5
HSKT63.R220.150.K2.IK	L	133.6	63	8.0	l_1+l_k	148.8	f_1+l_k	12.5
HSKT63.R220.175.K2.IK	L	158.6	63	8.0	l_1+l_k	173.8	f_1+l_k	12.5

上記以外の寸法はお問い合わせください l_k の寸法はカセットをご参照ください。
Further sizes upon request Dimensions for l_k see cassettes

mm表記
Dimensions in mm

予備部品

Spare Parts

ツールホルダー Basic toolholder	ねじ Clamping Screw	六角スパナ Allen Wrench	クーラント給油ノズル Coolant spray nozzle	トルクスレンチ TORX PLUS® Wrench
HSKT63...	5.12T20P	SW2.5 DIN911	020.1008.2977	T20PQ

端面溝入れ Face Grooving

カセットの選定

安定加工のために加工する端面溝の最大径に対応したカセットを選定してください。

Cassette Selection

Select the cassette to suit the major diameter of the face groove to be cut.

ホルダーセッティング

D加工時の剛性確保のため、ホルダー突き出し長さ(x)は最小に設定してください。

Stable Setup

The tool should be set to give the minimum overhang to achieve maximum stability.

切面溝旋削加工方法

端面溝の旋削加工(横引き)の場合は、外径側から加工を開始してください。ホルダーが小径側寸法に対応している場合のみ小径側からの加工開始が可能です。

Working Practice

When turning to open up the face groove the cut should be taken from the major \varnothing towards the minor \varnothing .

刃先のセッティング

刃先のセッティング時は、芯高を正しく合わせ、サポート部のクリアランスを確認してください。

Tool Setup

The tool should be set to centre height to ensure correct cutting and support clearance.

刃先は常にワーク回転軸に対し変更に変更にセットしてください。

The tool must be set parallel to the rotation axis of the workpiece.

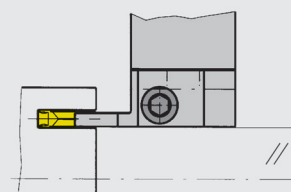
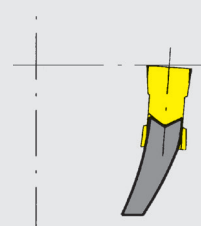
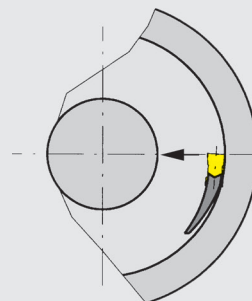
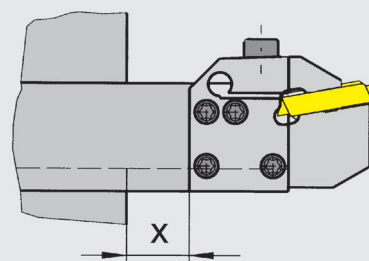



溝入れ加工のベストソリューションを
ご提案します。 FIND YOUR RIGHT
TOOLING SOLUTION NOW.

www.phorn.jp

株式会社IZUSHI

〒578-0965
東大阪本庄西2丁目3番12号

Tel 06-6747-6184

Fax 06-6744-1150

call@ztec-izushi.co.jp

www.phorn.jp

Find your country:

www.phorn.com/countries