



新製品

## Y軸用突切り工具

高送り旋盤加工で高能率加工を実現

## PARTING OFF IN THE Y-AXIS

Efficient parting off in turn-mill centers with high cutting parameters



## 特長：

# THE DIFFERENCE: MORE POSSIBILITIES

- **高送りの切削条件で加工時間を短縮**  
High cutting parameters and shorter machining times
- **大きいワークの突切りにも対応**  
Parting off large workpieces
- **Y軸用に対応したデザインで優れた安定性を発揮**  
Excellent stability due to optimised machining concept

# 溝入れ/突切り加工 (外径)

## Grooving and Parting off (external)



### カセット Cassette

### NK100

内部給油付  
with through coolant supply

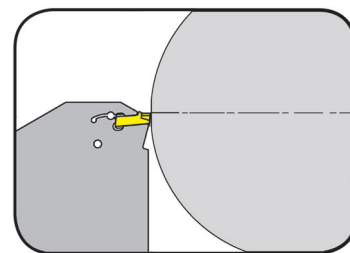

最大溝深さ 溝幅	Depth of groove up to Width of groove	60 mm 3-4 mm
-------------	--	-----------------

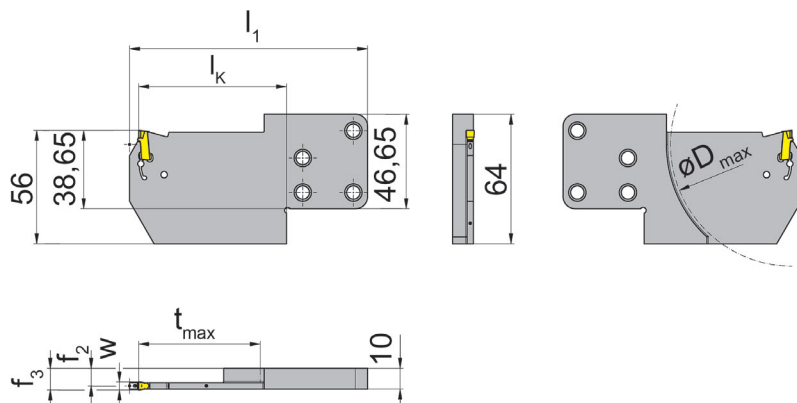

適用インサート  
for Insert

タイプ S100  
Type

R = 右勝手バージョンを图示  
R = right hand version shown

L = 左勝手  
L = left hand version

型式 Part number	t <sub>max</sub>	f <sub>2</sub>	f <sub>3</sub>	w	D <sub>max</sub>	l <sub>1</sub>	l <sub>k</sub>
R/LNK100.0845.Y.60.4.83.IK	60	8.7	f <sub>2</sub> +w/2	3	120	117.5	73
R/LNK100.0845.Y.60.4.84.IK	60	8.2	f <sub>2</sub> +w/2	4	120	117.5	73

他の寸法はお問い合わせください。  
Further sizes upon request

w はインサートページをご参照ください。  
w see inserts

mm表記  
Dimensions in mm

P101.02レンチはツールホルダーに含まれていません。別途ご注文下さい。  
Wrench P101.02 is not combined with tool holder - separate order required!

# 溝入れ/突切り加工 (外径)

## Grooving and Parting off (external)



### ツールホルダー

#### Toolholder

## H100

内部給油付  
with through coolant supply

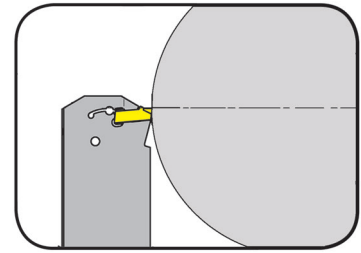

最大溝深さ  
溝幅

Depth of groove up to  
Width of groove

60 mm  
3-4 mm

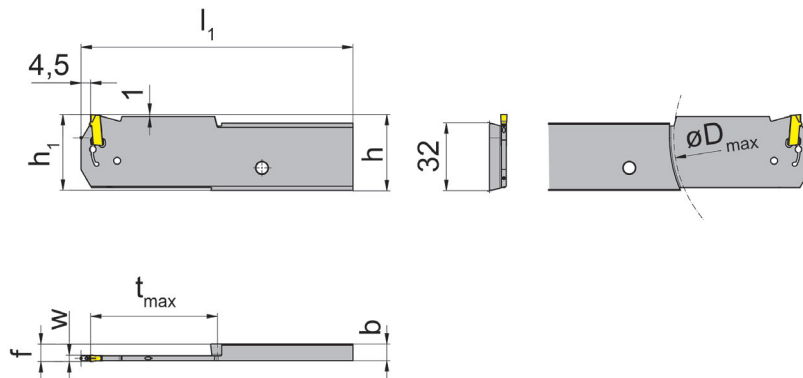

適用インサート  
for Insert

タイプ S100  
Type

R = 右勝手バージョンを图示  
R = right hand version shown

L = 左勝手  
L = left hand version

型式 Part number	b	l <sub>1</sub>	h <sub>1</sub>	f	t <sub>max</sub>	D <sub>max</sub>	サイズ Size
R/LH100.3208.Y.60.3.83.IK*	7.9	128.5	36	8.25	60	120	03
R/LH100.3208.Y.60.3.84.IK*	7.9	128.5	36	8.25	60	120	04
R/LH100.3208.Y.60.4.83.IK	7.9	128.5	36	8.25	60	120	03
R/LH100.3208.Y.60.4.84.IK	7.9	128.5	36	8.25	60	120	04

他の寸法はお問い合わせください。  
Further sizes upon request

w はインサートページをご参照ください。  
w see inserts

mm表記  
Dimensions in mm

内部給油式

\*Coolant through insert

\*Coolant through insert

レンチP101.02はツールホルダーに含まれていません。別途ご注文下さい。

Wrench P101.02 is not combined with tool holder - separate order required!

# 溝入れ/突切り加工 (外径)

## Grooving and Parting off (external)



### ベーシックホルダー

#### Basic toolholder

## C6

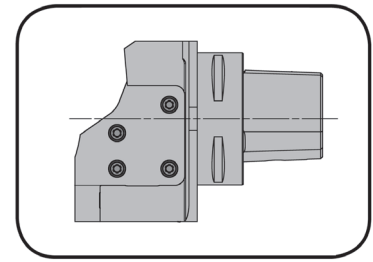

ISO26623準拠HORNポリゴンシャンク  
HORN Polygon shank according ISO 26623

内部給油式  
with through coolant supply

適用カセット  
for Cassette

タイプ R/LNK100.0845...  
Type

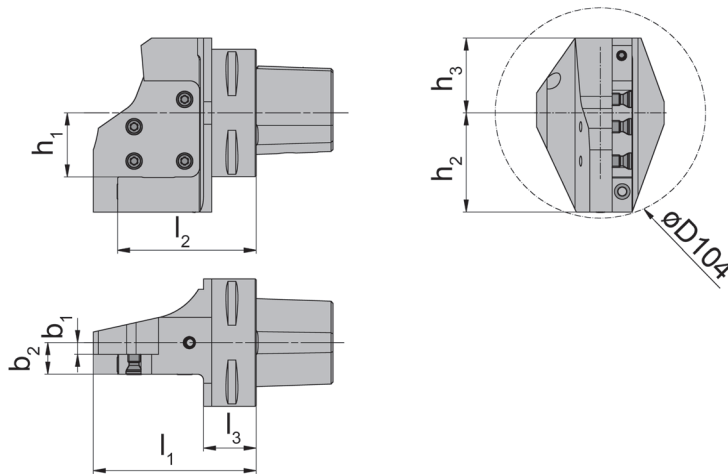

R = 右勝手バージョンを図示  
R = right hand version shown

L = 左勝手  
L = left hand version

型式 Part number	$l_2$	$l_1$	$h_1$	$h_2$	$h_3$	$b_1$	$l_3$	$b_2$
<b>C6.L845.01.K1</b>	68.5	80.5	31.65	49	37	5.8	26	15.6
<b>C6.R845.01.K1</b>	68.5	80.5	31.62	49	37	5.8	26	15.6

他の寸法はお問い合わせください。  
Further sizes upon request

mm表記  
Dimensions in mm

### 予備部品

#### Spare Parts

標準ホルダー Basic toolholder	Oリング O-ring	ねじ Clamping Screw	トルクスレンチ TORX PLUS® Wrench
C6...	DIN3771447x178	6.18 T20P	T20PQ

# 溝入れ/突切り加工 (外径)

## Grooving and Parting off (external)



### ベーシックホルダー

#### Basic toolholder

## HSKT63

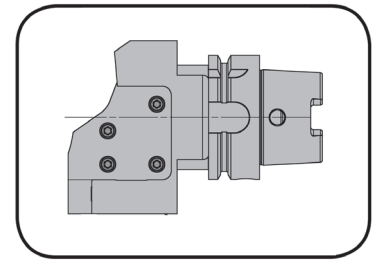

ISO26623準拠HORN HSKT63とHSKT100  
HORN HSKT63 and HSKT100 according to ISO 12164-3

内部給油式  
with through coolant supply

適用カセット  
for Cassette

タイプ R/LNK100.0845...  
Type

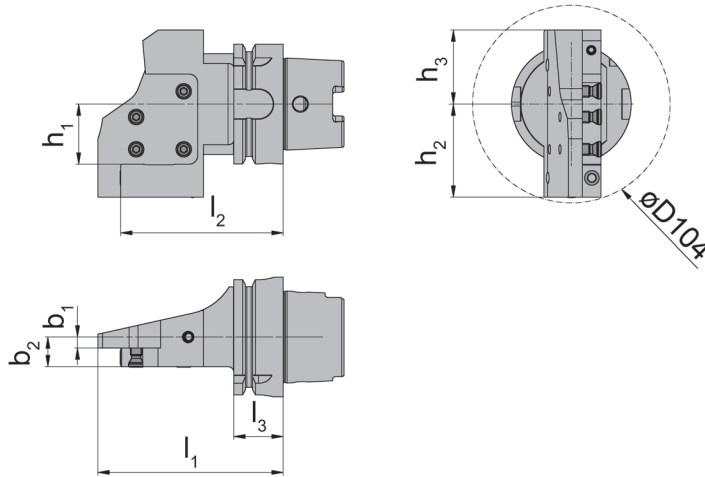

R = 右勝手バージョンを图示  
R = right hand version shown

L = 左勝手バージョン  
L = left hand version

型式 Part number	$l_2$	$h_1$	$l_1$	$l_3$	$b_1$	$b_2$	$h_3$	$h_2$
<b>HSKT63.L845.01.K1</b>	85.5	31.65	97.5	26	5,8	15.6	39	49
<b>HSKT63.R845.01.K1</b>	85.5	31.65	97.5	26	5.8	15.6	39	49

他の寸法はお問い合わせください。  
Further sizes upon request

mm表記  
Dimensions in mm

### 予備部品

#### Spare Parts

標準ホルダー Basic toolholder	Oリング O-ring	ねじ Clamping Screw	トルクスレンチ TORX PLUS® Wrench
HSKT63...	DIN3771447x178	6.18 T20P	T20PQ



溝入れ加工のベストソリューション  
をご提案します。

FIND YOUR RIGHT  
TOOLING SOLUTION NOW.

[www.phorn.jp](http://www.phorn.jp)

**株式会社IZUSHI**

〒578-0965

東大阪市本庄西2丁目3番12号

Tel 06-6747-6184

Fax 06-6744-1150

[call@ztec-izushi.co.jp](mailto:call@ztec-izushi.co.jp)

[www.phorn.jp](http://www.phorn.jp)

**Find your country:**

[www.phorn.com/countries](http://www.phorn.com/countries)