



**新チップブレーカー
システム 406 / 409**

非鉄素材の重切削加工用

**NEW CUTTING GEOMETRY FOR
MILLING SYSTEMS 406 AND 409**

FOR GROOVING, PARTING-OFF AND FORM
GROOVING INSERTS

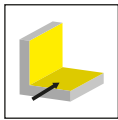

肩削り加工
Corner broaching

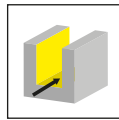

溝入れ加工
Groove milling

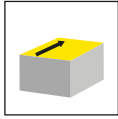

正面フライス加工
Face milling

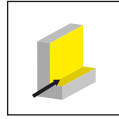

倣い加工
Trimming

数値に単位がないものはすべてmm表記です。

All dimensions are in mm,
unless otherwise stated.

納期：

- ▲ 在庫品
- △ 4週間

適用コーティング：

- 第一推奨
- 第二推奨
- 非推奨

Delivery times:

- ▲ on stock
- △ 4 weeks

Use for material groups:

- recommended
- alternative recommendation
- not suitable

HORN取り付けインターフェース記号 - 何が必要？

取り付けインターフェース記号により、常に最適な工具を選定することができ、ツールホルダーとインサートに表示されています。記号が一致すれば、そのインサートは対応するツールホルダーで使用することができます。

これはモジュラーホルダーシステムにも適用され、取り付け記号はツールホルダーとカセットの間のインターフェースを示します。

The HORN connection interface code - what is it needed for?

The connection interface code ensures that you will always find the appropriate tools and is shown on toolholders and inserts. If the codes match, the insert can be used in the corresponding toolholder.

This also applies to our modular holder system, where the connection code indicates the interface between the holder and the cassette.

HORN取り付けインターフェース記号 / 最適な組み合わせ：

HORN connection interface codes and possible combinations:

- HIS** = インサート側のインターフェース / Insert seat
- HWS** = ホルダー側のインターフェース / Interface workpiece side
- HMS** = 機械側のインターフェース / Interface machine side

HIS	↔	HWS
HMS	↔	HWS

インサート例

Example insert

型式 Part number	a_p	h	r_x	HIS	K10	AS46	AS4B	IG35	NE2B
R406.063.U.02	6,3	3,85	0,2	40600R		△	▲		

ツールホルダー例

Example toolholder

型式 Part number	Z	Ds	d	l_1	l_2	d_1	l_3	a_p	Form	n_{max}	HWS
M406.016.D16.3.02A	2	16	16	75	25	15	48	6,3	A	23700	40600R

特長：

THE DIFFERENCE:
MORE POSSIBILITIES

- **被削材に最適化した刃先形状を採用**
Optimised insert geometry
- **磨き仕上げの刃先仕様**
Polished chipbreaker
- **非鉄材加工用インサートを拡充**
Special grade for cutting group N

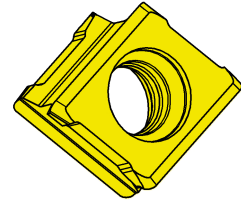
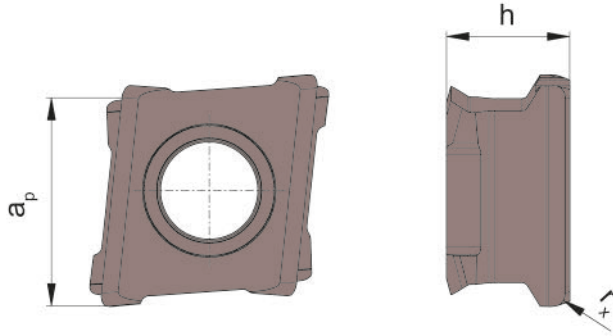
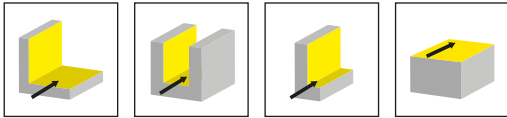

超硬材種
Carbide grades

▲ 在庫品
on stock

△ 4 週間
4 weeks

型式 Part number	a_p	h	r_x	HIS	K10	AS46	AS4B	IG35	NE2B
R406.063.U.02	6,3	3,85	0,2	40600R		△	▲		
R406.063.U.04	6,3	3,85	0,4	40600R		▲	▲		
R406.063.U.08	6,3	3,85	0,8	40600R		▲	▲		
R406.063.W.02	6,3	3,85	0,2	40600R	▲			▲	▲
R406.063.W.04	6,3	3,85	0,4	40600R	▲			▲	▲
R406.063.W.08	6,3	3,85	0,8	40600R	▲			▲	▲
L406.063.U.02	6,3	3,85	0,2	40600L		△	▲		
L406.063.U.04	6,3	3,85	0,4	40600L		▲	▲		
L406.063.U.08	6,3	3,85	0,8	40600L		▲	▲		
L406.063.W.02	6,3	3,85	0,2	40600L	▲			▲	▲
L406.063.W.04	6,3	3,85	0,4	40600L	▲			▲	▲
L406.063.W.08	6,3	3,85	0,8	40600L	▲			▲	▲
P	-	○	●	-	-				
M	-	○	●	-	-				
K	-	●	●	-	-				
N	●	○	○	-	●				
S	-	○	●	-	-				
H	-	-	-	-	-				

4コーナー式
with 4 usable cutting edges

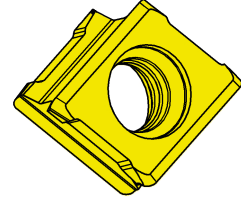
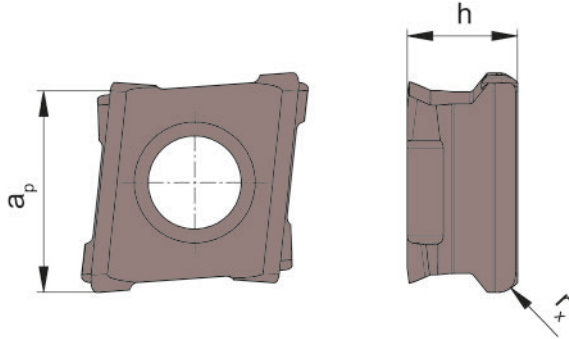
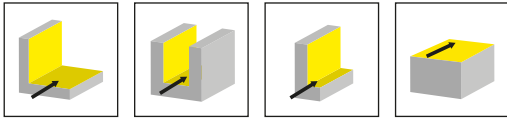

超硬材種
Carbide grades

▲ 在庫品
on stock

△ 4 週間
4 weeks

型式 Part number	a_p	h	r_x	HIS	K10	AS46	AS4B	IG35	NE2B
R409.093.U.02	9,3	5,2	0,2	40900R		△	▲		
R409.093.U.04	9,3	5,2	0,4	40900R		▲	▲		
R409.093.U.08	9,3	5,2	0,8	40900R		▲	▲		
R409.093.U.12	9,3	5,2	1,2	40900R		▲	▲		
R409.093.W.02	9,3	5,2	0,2	40900R	▲			▲	▲
R409.093.W.04	9,3	5,2	0,4	40900R	▲			▲	▲
R409.093.W.08	9,3	5,2	0,8	40900R	▲			▲	▲
R409.093.W.12	9,3	5,2	1,2	40900R				▲	▲
L409.093.U.02	9,3	5,2	0,2	40900L		△	▲		
L409.093.U.04	9,3	5,2	0,4	40900L		▲	▲		
L409.093.U.08	9,3	5,2	0,8	40900L		▲	▲		
L409.093.U.12	9,3	5,2	1,2	40900L		△	▲		
L409.093.W.02	9,3	5,2	0,2	40900L	▲			▲	▲
L409.093.W.04	9,3	5,2	0,4	40900L	▲			▲	▲
L409.093.W.08	9,3	5,2	0,8	40900L	▲			▲	▲
L409.093.W.12	9,3	5,2	1,2	40900L				▲	△
P	-	○	●	-	-				
M	-	○	●	-	-				
K	-	●	●	-	-				
N	●	○	○	-	●				
S	-	○	●	-	-				
H	-	-	-	-	-				

4コーナー式
with 4 usable cutting edges

詳細は溝入れフライス加工用工具カタログをご参照ください。

Further information can be found in our catalogue MILLING SYSTEMS, chapter M.

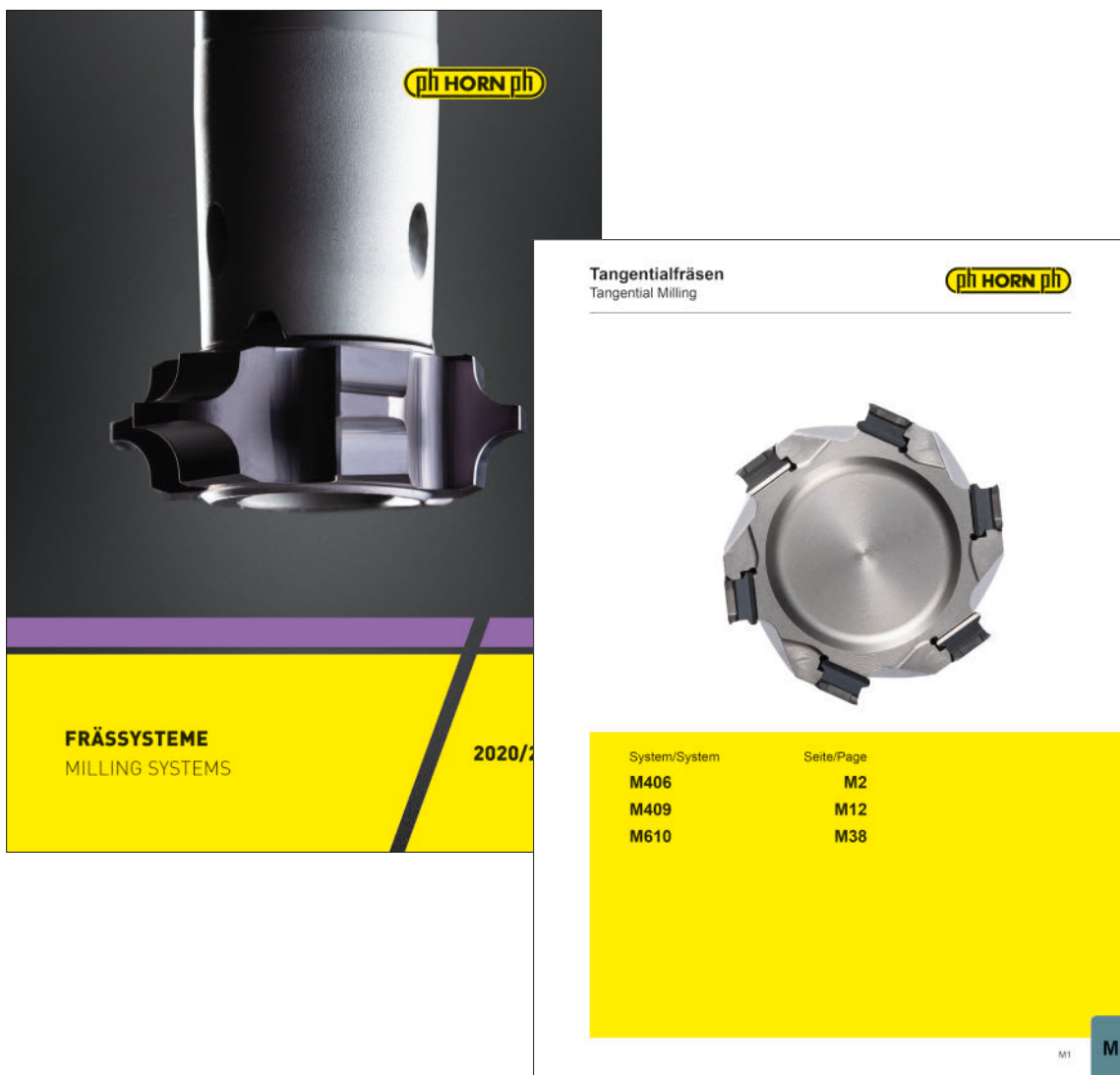

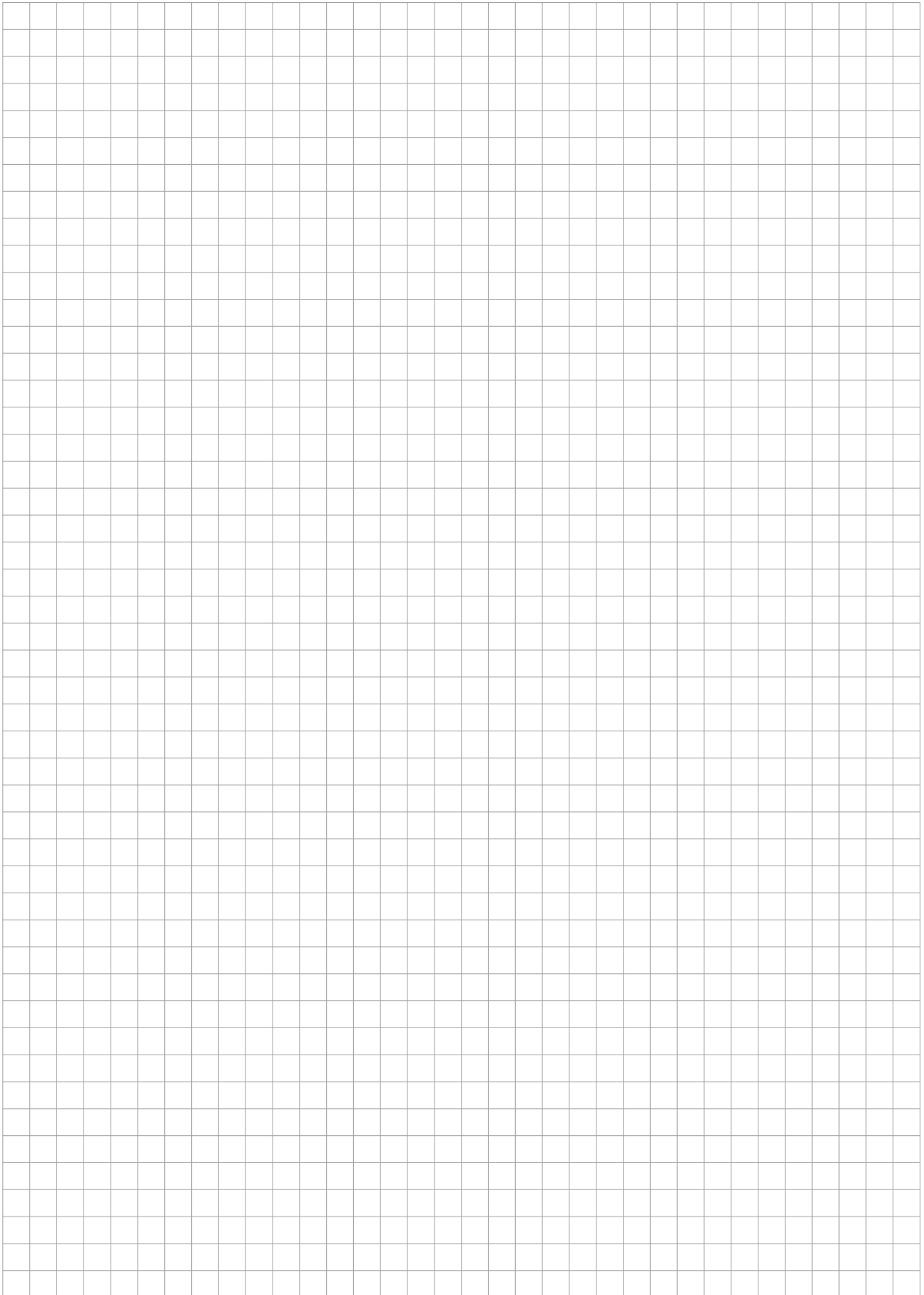



溝入れ加工のベストソリューションを
ご提案いたします。

FIND YOUR RIGHT
TOOLING SOLUTION NOW.

horn-group.com

輸入総代理店

—

株式会社IZUSHI

中部支店／刈谷テクニカルセンター

〒448-0807 愛知県刈谷市東刈谷町二丁目二番地 2

Tel 0566-62-8075

Fax 0566-62-8084

horn@ztec-izushi.co.jp

www.phhorn.jp

DEUTSCHLAND, STAMMSITZ

GERMANY, HEADQUARTERS

—

Hartmetall Werkzeugfabrik

Paul Horn GmbH

Horn-Straße 1

D-72072 Tübingen

Tel +49 7071 / 70040

Fax +49 7071 / 72893

info@de.horn-group.com

horn-group.com