



## スプライン用ミーリングカッター

PTOシャフト加工用  
DIN 9611/ 5003 準拠

### **SPLINE MILLING**

SOLUTIONS FOR POWER TAKE-OFF SHAFTS  
ACCORDING TO DIN 9611/ 5003



## 特長：

## THE DIFFERENCE: MORE POSSIBILITIES

- **PTOシャフト（パワーテイクオフシャフト、DIN規格の並行スプラインシャフト）加工用の標準品カッター**  
Standard cutters for the production of power take-off shafts
- **高性能コーティングにより高能率加工**  
Very economical machining thanks to high performance coating
- **NC旋盤で加工が完了**  
For complete machining on turning centres

## PTOシャフト加工

複数の加工工程を一貫してワンチャッキングで行える複合加工機の人気が高まっています。パワーテイクオフシャフト（DIN規格並行スプライン 歯元溝有・無）に関して、HORNはこの加工のための標準フライス加工プログラムを備えています。フライスカッターは、最も一般的に使用されるプロファイル1 3/8 インチおよび1 3/4 インチを展開しています。このプログラムには、制限されたシャフト出口用の特別なフライスも含まれています。超硬母材、刃先形状、コーティングの最適なマッチングにより、ミーリングカッターの高性能が保証されます。

## PTO profile milling with HORN

Complete machining on turn-mill centres is becoming increasingly popular. With regard to power take-off shaft connections, HORN has a standard milling program for this purpose. The milling cutters cover the most commonly used profiles 1 3/8" and 1 3/4". The program also includes special milling cutters for restricted shaft outlets. The optimal matching of substrate, geometry and coating ensure high performance of the milling tools.

# アーバー取付型カッター

## Arbour Mounted Cutter

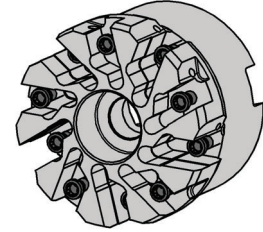
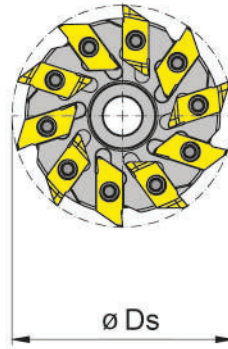
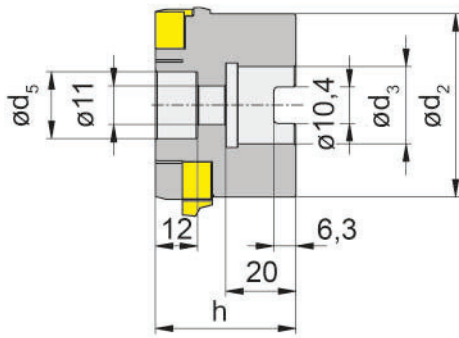
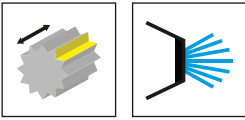

右勝手バージョンを図示  
Picture = right hand cutting version

型式 Part number	Z	Ds	h	d <sub>5</sub>	d <sub>3</sub>	d <sub>2</sub>
<b>M274.0063.A22.7.5.IK</b>	10	63	40	22	19	52

### 予備部品

#### Spare Parts

アーバー取付型カッター Arbour Mounted Cutter	クランプねじ Clamping Screw	トルクスレンチ TORX PLUS® Wrench
M274.0063.A22.7.5.IK	<b>030.3513.T15P</b>	<b>T15PQ</b>

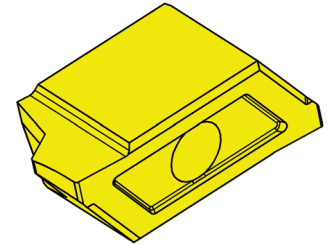
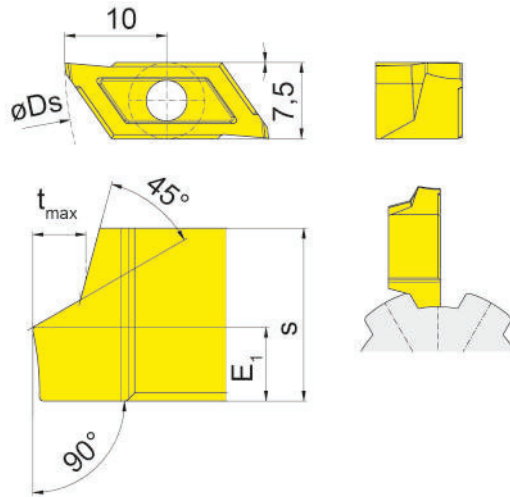
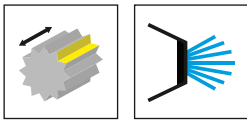

超硬材種  
Carbide grades

▲ 在庫品  
on stock

△ 4 週間  
4 weeks

型式 Part number	$z_{min}$	$z_{max}$	$E_1$	s	$t_{max}$	$D_s$	Z	RC45
RS274.5003.138.0.L	5	10	3,6	8,5	2,6	63	2	▲
RS274.5003.138.0.R	5	10	3,6	8,5	2,6	63	2	▲
								P ●
								M ●
								K ●
								N -
								S -
								H -

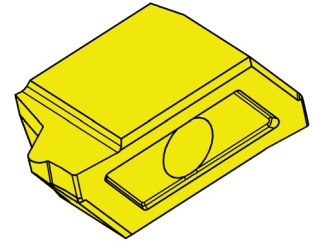
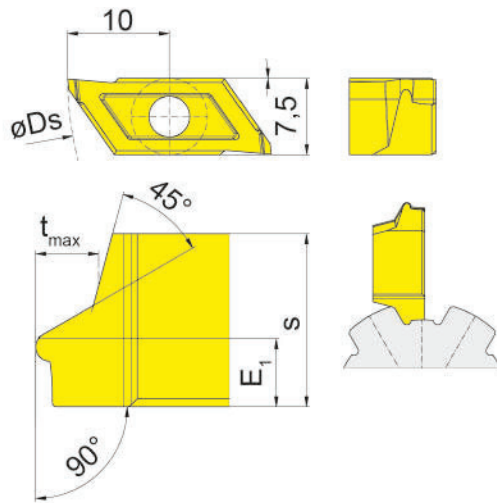
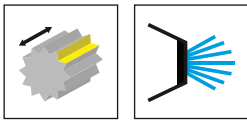

超硬材種  
Carbide grades

▲ 在庫品  
on stock

△ 4 週間  
4 weeks

型式 Part number	$z_{min}$	$z_{max}$	$E_1$	$s$	$t_{max}$	$Ds$	Z	RC45
RS274.5003.138.1.L	5	10	3,3	8,5	3,1	63	2	▲
RS274.5003.138.1.R	5	10	3,3	8,5	3,1	63	2	▲
								P ●
								M ●
								K ●
								N -
								S -
								H -



溝入れ加工のベストソリューションを  
ご提案いたします。

FIND YOUR RIGHT  
TOOLING SOLUTION NOW.

**horn-group.com**

輸入総代理店

—

**株式会社IZUSHI**

中部支店／刈谷テクニカルセンター

〒448-0807 愛知県刈谷市東刈谷町二丁目二番地 2

Tel 0566-62-8075

Fax 0566-62-8084

horn@ztec-izushi.co.jp

www.phhorn.jp

**DEUTSCHLAND, STAMMSITZ**

GERMANY, HEADQUARTERS

—

Hartmetall Werkzeugfabrik

Paul Horn GmbH

Horn-Straße 1

D-72072 Tübingen

Tel +49 7071 / 70040

Fax +49 7071 / 72893

info@de.horn-group.com

horn-group.com