

LET'S GROOVE

TAKAMIZ

ph HORN ph

# テックアワー TECH HOUR



「ほ〜ん！」というひらめきをお届け！

送り2倍 溝入れ加工

キー溝/ブローチング加工

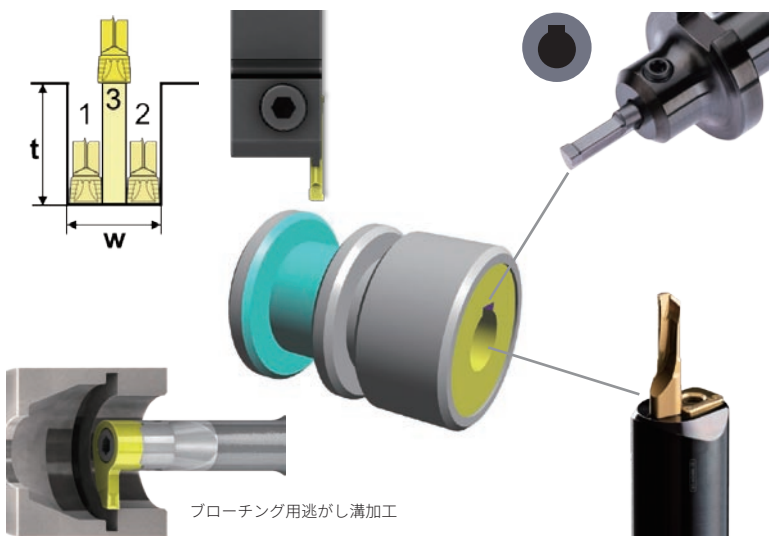

ブローチング用逃がし溝加工

深溝対応 内径溝入れ加工

多機能ツール 穴あけ・端面加工

加工実演の一例イメージです。加工内容は随時変更がございます。

IZUSHI 中部支店/刈谷テクニカルセンターで  
HORN 工具を用いた 約60分の技術交流会  
“テックアワー”を実施します。

テーマ 高能率加工・工程集約



キー溝加工が約4秒!?

ブローチングユニットを  
用いた実演加工も実施



01



HORN 工具紹介



ユニークで高剛性な工具を  
徹底にご紹介

02



NC 旋盤 実演加工・工具刃先診断



実際の加工をご覧いただき  
加工ソリューションをご提案

03



質疑応答・お打ち合わせ



工具・加工法についてのQ&A  
今後のスケジュール等のすりあわせ

輸入総代理店

izushi

株式会社 IZUSHI 中部支店/刈谷テクニカルセンター  
〒448-0807 愛知県刈谷市東刈谷町二丁目二番地2

TEL 0566-62-8075

FAX 0566-62-8084

MAIL horn@ztec-izushi.co.jp



phhorn.jp







自然と、人、仕事、まち、未来と繋がれる。



設備：フリーWiFi、電源、USB電源、半個室集中スペース（3席）、  
無料駐車場（5台分）、カラープリンター



アクセス  
Access

野田ICをおりて48号線を東へ約160m

JR東刈谷駅より西へ徒歩10分



\*  
Camping Office  
**osoto**  
by Snow Peak  
Kariya

JR 東海・刈谷東駅から徒歩 10 分。  
自動車産業が盛んな愛知県西三河地区の  
働き方をアップデートし、  
新しい繋がりや価値を生み出す拠点。

**無料 1 日体験 実施中**

ご利用は 1 名様 1 回までとさせていただきます。  
利用者が多い時間帯はお断りすることがあります。



体験予約は QR コードかお電話で！

TEL:0566-62-8093

キャンピングオフィス オトト刈谷

**izushi**

[ 運営者 ]

株式会社 IZUSHI 中部支店

〒448-0807 愛知県刈谷市東刈谷町 2-2-2

2F にコワーキングスペースがあります。

受付時間 9:00 ~ 17:00 定休日 土日祝

TEL 0566-62-8093

MAIL osoto@ztec-izushi.co.jp



osoto Kariya

